

NR. 4 ÅRGANG 36

OKTOBER 1975

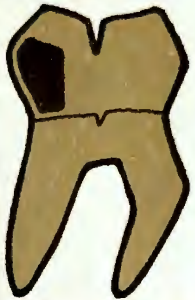

tidens tann

UTGITT AV:
ODONTOLOGFORENINGEN
V. UNIVERSITETET I OSLO

Når gode råd er dyre, kom til

NKP —

helst litt før

CATO TORP, 337680



Norsk Kollektiv Pensjonskasse A

Kronprinsensgt. 9, Oslo 1

Murhjørnet, Bergen

tidens tann

**Organ for Odontologforeningen
ved Det odontologiske fakultet**

Redaktører:

Mette Gilhus og Mette Bjørner.

I REDAKSJONEN:

Helge Lyshe, Bjørg Lund, Helge Ramberg,
Asbjørn Jokstad, Sam Ask, Ingrid Hegna,
Espen Holager, Aud-Marion Hjelm,
Lucy Marcussen.

Forretningsfører og annonsesjef:

Knut Gaaskjolen.

Flisa Boktrykkeri

**Adresseforandringer og
abonnementsfornyelse
bes vennligst sendt til**

TIDENS TANN

Geitmyrsveien 69, Oslo 4

Bankgiro: 8370.05.12528

Postgiro: 165 18

Abonnement: Kr. 30,— pr. år.

INNHold

Leder	150
Min mening	151
En prat med fru Olsen	153
Elektrometrisk registrering af foramen apicale	155
Forholdet KS—student	163
Da vi var på IADS-kongress i Israel ...	165
Anestetisk og analgetisk bruk av akupunktur i tannmedisin	169
Livet på Lahaugmoen	171
Tenner og overtro	175

Kjære Mørke Ås	177
Gjentagelser?	179
Sundvollenseminaret 1975	180
Bridge	181
Speil & Sonde	183
Ris og ros	189
NOS-rapport	190
Hyttenytt	193
Fra Studentutvalget	194
OF-rapport	195
Tillitsmenn i OF høsten 1975	196

Dead-line neste nr. TT: Mandag 10. nov. 1975.

◀ **COPYRIGHT** ▶

KJÆRE LESERE!

Mandag 22. september ble det arrangert «Hold munnen ren»-aksjon på fakultetet vårt. Skolen åpnet dørene for publikum, folk fikk informasjon om tannstell, en rask status presens ble foretatt, tannbørster ble utdelt etc., etc. Man husket en tilsvarende «service-dag» i 1972 med køer utenfor skolen klokken åtte om morgenen, og hadde rustet seg for storinnrykk også denne gangen.

— Men hva skjer? Folk kommer tuslende inn i vestibylen én og én, der hjelpsomme vesener i hvite frakker nærmest står i kø for å hjelpe og veilede. (I tillegg var kantinen også full av studenter mesteparten av formiddagen.)

En rask runde på klinikkene bekreftet inntrykket av få besøkende:

Kons. og kjeveort: Glissent med folk.

Protetikk: Litt bedre, men flere tomme stoler enn besatte sådanne.

Barneavd.: Ikke én person under 20 år da jeg stakk innom, men informerte kilder kunne opplyse at «én barnehage nettopp hadde vært der og en ny kom om en time eller to».

Kort sagt: Et nokså trøstesløst inntrykk. Heldigvis bedret dette seg en del utover dagen, etter at middagsavisene kom ut med en forholdsvis bred dekning av aksjonen. Man telefonerte også i all hast til skolene i nabolaget, for at «frøken» skulle informeres i spisefrikvarteret og komme ilende med 30 håpefulle i fjerde time.

Disse tiltak hjalp altså på besøket, og viser tydelig hovedårsaken til den manglende oppslutning fra publikums side: Dårlig informasjon. PR-opplegget sviktet sentralt, og etpar studenter iherdige jobbing helgen før aksjonen kunne ikke rette opp denne feilen, selv om innsatsen deres absolutt førte til konkrete resultater i radio og presse. Men det var for sent. Folk planlegger sine gjøremål etpar dager i forveien; informasjon om Tannlegehøyskolens «Hold munnen ren»-aksjon måtte ha kommet fredag eller lørdag for å ha oppnådd maksimal effekt. I tillegg tror jeg det er ugunstig å legge en slik aksjon til en mandag; midt i uken har folk roet seg etter helgen, og tar gjerne en bytur. Dessuten kan presseoppslag da komme på trykk dagen før Dagen.

En tredje årsak til manglende fremmøte kan være at vi «druknert» i Universitetets åpne dager. Folk ble overøst med tilbud, overalt foregikk det noe, slik at vår aksjon bare ble et nummer i en lang rekke.

Men, likevel, med et skikkelig PR-opplegg tror jeg vi kunne trukket langt flere mennesker til Geitmyrsvn. 22. sept., erfaringene fra -72 viser at det er behov for en slik dag. Folk benytter seg av, og er glad for, tilbudet. Så det er bare å gå på med krum hals og lage «Hold munnen ren»-aksjon flere ganger. De besøkende jeg traff var i hvert fall svært fornøyde: «Ja, han studenten var så flink og søt, jeg har vært der oppe i to timer, for da han skulle lære meg å bruke tanntråd, rev han løs en gullplombe, og den insisterte han på å sementere fast igjen!»

Ja, ja, de som kom fikk i hvert fall grundig nok instruksjon!

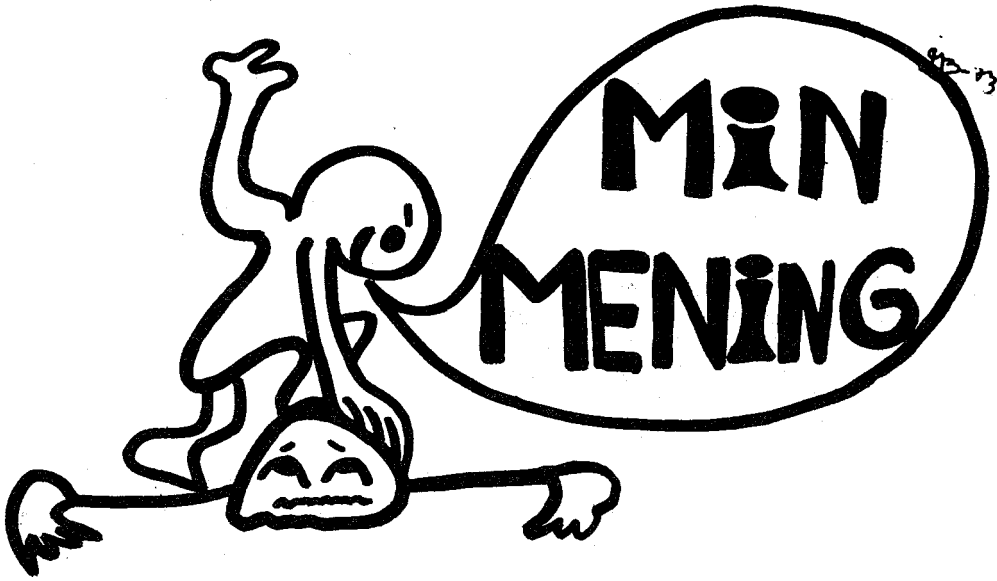

60 tannleger i året fra Oslo?

En oversikt over telefonkatalogens liste for 1.—3. termin 74/75, vil vise at 11 av 78 studenter har gått over til et annet studium bare i løpet av første studieår. Av det totale antall studenter har altså 15% ikke hatt noen motivasjon for å fortsette studiet, og derfor sluttet. Dette betyr ikke at den resterende del er motivert for tannlegeyrket. Det er ennå en del av 2. året som har betenkeligheter for å fortsette det videre studium.

Jeg mener man kan trekke en klar konklusjon av dette fenomenet. Nemlig at opptakskriteriene, slik de fungerer i dag, er for snevre.

Ifølge §5 i reglement for opptak til det odontologiske studium ved Universitetet i Oslo, fastsatt så sent som januar -73 av det akademiske kollegium, skjer opptak hovedsakelig kun på skolepoeng og tilleggspoeng. Omlag 80% tas opp på grunnlag av skolepoengene alene. Dette innebærer at utplukkingen av søkere hovedsakelig bare er basert på studentens resultat ved en tidligere «akademisk utdanning».

Når en søker gis tillatelse til å studere ved Det Odontologiske Fakultet, skal opptakskomiteén være forsikret om at denne søkeren virkelig er motivert til å studere odontologi,

og ikke benytter studiet som «noe å falle tilbake på». Selvsagt betyr ikke dette at en søker høyt og hellig lover at han/hun skal fullføre studiet etter 5 år. Hva jeg imidlertid ville komme frem til, er at slik opptakskriteriene eksisterer i dag, har fakultetet nærmest ingen mulighet for å fastslå om søkeren ønsker å velge munnhulen som sitt fremtidige yrkesområde.

En mulighet for å vurdere om søkeren er motivert for studiet, mener jeg vil være å korrigere det nåværende fastsatte søknadsskjema. Ved å utvide søknadsskjemaet til også å omfatte spørsmål om søkerens motivasjon for å bli tannlege, vil dette forhåpentligvis få en del søkere til å reflektere over hvorfor han/hun søker om opptak til tannlegestudiet. Resultatet av dette vil være at mange unnlater å sende søknaden, fordi de «egentlig ikke hadde lyst til å bli tannlege».

Det nåværende inntakskriteriet med skolepoeng kan forsvares ved at poengene, til en viss grad, forteller om søkerens intellektuelle nivå. En poengvariasjon på 10—15 poeng, mener jeg imidlertid spiller liten rolle. Mitt inntrykk etter 1 års studium er at man ikke kan trekke noen sammenheng mellom de forskjellige studenters prestasjonsnivå, og deres inntakspoeng. En skulle tro at første året av studiet er meget nærliggende med 3. året på

gymnaset. Ingen sammenheng mellom søkerens kjemi/biokjemieksamen og ex. art. kan trekkes. At man derfor sier velkommen til en søker som har 92 skolepoeng, og nei til en som har 86 skolepoeng, er etter min mening tragikomisk.

Et tredje opptakskriterie ville være å intervjue alle søkere, og dermed danne seg en mening om deres kvalifikasjoner, egenskaper, og ikke minst deres motivasjoner. Om man hadde «intervjuere» spredt rundt i landet, ville denne fremgangsmåten kunne fungere. Muligens er ikke idéen praktisk gjennomførbart, men det ville i såfall ikke bero på mangel av kvalifiserte intervjuere, da disse finnes i Folketannrøkta, over hele landet.

En kombinasjon av de tre ovenfor nevnte alternativer mener jeg ville gi et mer fullstendig bilde av den enkelte søker. Slik det nåværende system eksisterer, gir det anledning til at ikke en, men mange umotiverte studen-

ter, opptar studieplasser for andre. Studieplasser som senere står tomme fordi studentene slutter. Studieplasser som det fantes mange andre søkere til. For å endre denne situasjonen må reglementet for opptaket til det odontologiske studium endres.

En skulle tro Universitetets mål var å utdanne 80 tannleger i året, ikke 60.

A. J.

Min mening

er at studentene må være litt mer fleksible på protetikkk når det gjelder å holde på sin instruktør.

En dag vil kanskje også du ta en friøkt der, og da er det godt å få noen til å se på arbeidet.

OAM

VIKING



DIAMANTINSTRUMENTER

leveres i følgende finhet: Grov-G
Regulær-R — Fin-F — Superfin-S.

DENTAL-SLIPESTENER

i «Green Grit» og «White Grit» —
monterte og umonterte — leveres
foruten i «Regulær» finhet, også i
«Grov» og «Fin» på spesiell be-
stilling.

**HVERT -VIKING--INSTRUMENT GARANTERES FRA FABRIKKEN
FØRES AV DENTALDEPOTENE**

En prat med fru Olsen

Det fins enkelte blænt ælle dom i kvite frakker rundt øss som utmerker seg på en eller annen måte, blir kjentfolk og omgir seg med ei eim ta respekt ta den grunn. Det fins også enkelte som bære æ dær, ælle har hørt om dom lengi før dom møter dom, helt ælminnelige folk som ha vønni respekt ved et slags osmotisk kupp og en godtæk mæ en gong at slik ska det vara.

En kunne nevne flere slike, men hær konsentrerer vi øss om den vi vel møter oftest; Fru Olsen. Og i ei rolig stund tidlig en dag sætte vi øss ned og tok en liten prat. «Objektet» va tydelig brydd ta å skulle i bladet, men ætter hårt vart det hele som Fru Olsen, uhøgtidelig og liketæl.

TT: Du, det æ vel litt rart å stå hær dag ut og inn og ta penger inn og gi mat ut åt mange kvite frakker, det bli itte så mye kontakt du får mæ øss?

Fru O: For å være ærlig så var det nok bedre kontakt før, vi var mer med på fester og tilstelninger da, og så var det jo ikke så mange, da vet du. Men noen forskjell på studentene tror jeg ikke det er, her i kantina er de alltid hyggelige. Ingen «svarer» og mange spøker og prater litt.

TT: Så det æ ittno i dæ at studentom æ mindre trivelige nå enn før?

Fru O: Nei, de er like bra nå som før sjøl om dere godt kunne rydde litt bedre etter dere. Men det er blitt yngre studenter. Før var det bare eldre gutter, nå er det blitt så mange unge jenter, og det synes jeg jo er morsomt.

TT: Åssen æ det å vara dei den tia du itte æ hær a?

Fru O: Jo, jeg har det bra jeg, men en blir litt mye alene da vet du; mannen min døde for 13 år siden, og jeg har leilighet alene nede i gata her. Jeg har en sønn da vet du, og han arbeider som faktor og har det bra på sin kant. Og så har jeg jobben — har vært her siden 54, fast siden 60 og kjøkkenleder de siste 6 åra. Vi har det bra på kjøkkenet, god tone og kjekke folk.

TT: Du ville itte heller vara på et litt «finere» kjøkken, da?

Fru O: Å nei, langt ifra. Jeg har vært ved vanlige kjøkken og kantiner så langt, og nå har je itte så mange åra igjen vet du.

TT: Tull, det er da lengi tæl . . .

Fru O: Nei, jeg kan gå av om et par år, jeg.

TT: Da høll du dei jammen godt!

Fru O: Mange sier det, men je røyker da vet du — ja jeg må da gjøre noe gærnt jeg og. — Må ikke skrive det. Å er det det står på denne blokken din? Jeg er litt nysgjerrig, vet du. Nei, nå køler'n på. Slutt å røyke for det sier Fru Olsen; det kan du skrive.

TT: Det blir pratet en del om vareutvalget her, har vi noe nytt i vente?

Fru O: Er det frukt du tenker på så får vi ikke lov til å ha det p.g.a. den andre maten, men en nyhet skal vi få. Yoghurt skal jeg kjøpe inn nå bare dere lover å rydde etter dere.

TT: Ja, det vil sikkert bli hilst med glede, og vi vil nok love å rydde bort.

Det er vel litt rart å gå her å sjå tida passere — folk er studenter ene dagen og instruktører den neste.

Fru O: Det er sant, det jeg kjenner de fleste av de som arbeider her fra da de selv var studenter, Ulvestad f.eks. Han spiste jammen mange lomper! Ti på fem kom han ned hver dag og skulle ha kaffe og lompe, og så opp igjen. Var som en jo-jo han.

TT: Ja, det er vel mye pussig som er skjedd?

Fru O: Stadig vekk det — je husker en gang vi hadde fest her, og så var lemmen over kjeller'n tatt bort utenfor vinduet her. Så var det en gutt som måtte tisse og hoppet ut gjennom vinduet. Jeg ropte til'n, men det var for sent, han datt rett nedi kjeller'n og brakk benet. Ja, det er mange pussige historier, men en glømmer så mye vet du.

Og så prater vi litt til om gamle dager før je sier takk før en hyggelig stund mæ ei trivelig dame og lurur mei inn tæl gipsen.

Jonh.

FLEX UNIT

NYHET FRA NDD

FLEX units leveres i flere ergonomiske typer — med instrumentene i holdere på servicebord (se ill.) eller med instrumentene på fjærarmer.

Man kan velge mellom spyttefontene med vakuumslinger eller bare vakuumsugeanlegg med 3 slanger, hvorav den ene med stor trakt.

Brosjyrer og priser på forlangende.

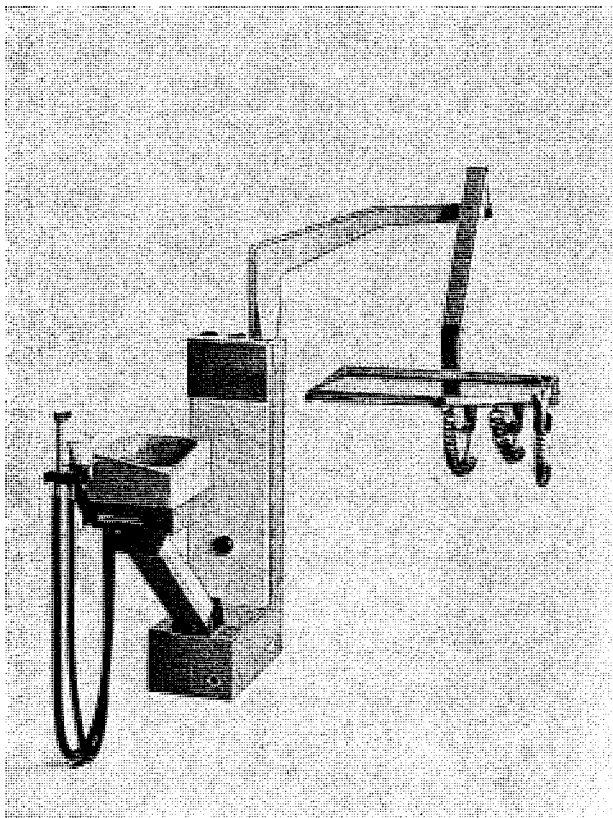

Flex unit med fontene og vakuumsug

ENEFORHANDLER I NORGE:

A/S NORSK DENTAL DEPOT
BERGEN · OSLO · STAVANGER · TRONDHEIM



Denne artikel trykkes i TT med tilladelse af forfatteren.

Elektrometrisk registrering af foramen apicale

Et nyt hjælpemiddel i diagnostik og endodontisk terapi

Jørgen Dahlin



Fig. 1. Normalanatomiske strukturer og projektionsforhold vanskeliggør fastlæggelse af rodspidsen, vertex.

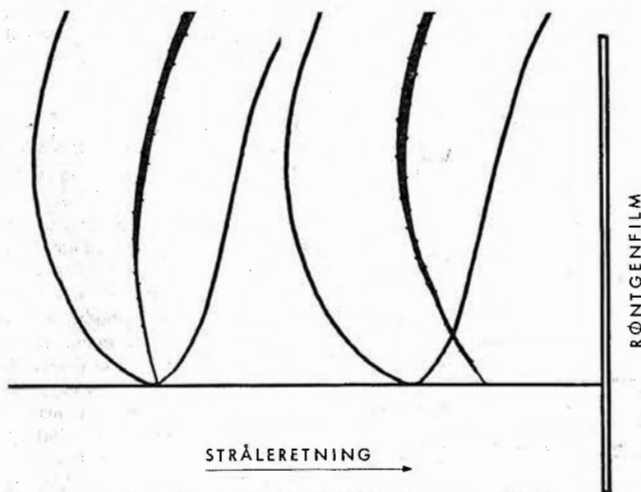

Fig. 2. En penetration af foramen apicale kan ikke registreres radiologisk.

Indenfor de sidste år er der blevet introduceret forskelligt apparatur til elektrometrisk diagnostik og registrering af det endodontiske rodmål. Princippet har ved adskillige undersøgelser vist alsidighed, præcision og overlegenhed i forhold til konventionel radiologisk registrering. Artiklen belyser træk af målemetodens biofysiske baggrund og diskuterer de enkelte apparattypers elektriske opbygning og funktion. Til slut redegøres for de kliniske anvendelsesområder.

Ved den konventionelle fremgangsmåde er vejen til det korrekte rodmål ofte lang og besværlig. Den radiologiske tydning af det primære rodmål kan vanskeliggøres af projektionsforhold og/eller normalanatomiske strukturer, og ofte skal der udføres en korrektion eller beregning ud fra det første rodmål for at kunne fastlægge det endelige mål. Dette rodmål vil da være radiologisk defineret svarende til rodspidsen, vertex^{5, 8, 9, 10}, fig. 1.

Er man først nået så langt, kommer den mest uberegnelige faktor, nemlig den, at det ideelle rodmål, svarende til foramen apicale, ligger i varierende afstand fra vertex, hyppigst 0,8 mm, men med en variationsmulighed fra 0 til 5 mm. Denne beliggenhed kan ikke fastslås ud fra røntgenundersøgelse^{5, 7, 8, 9, 10}, fig. 2.

En penetration af foramen apicale med et rodkanalinstrument er ubiologisk og medfører ofte efter smerter for patienten. Omvendt, hvis den mekaniske udrensning ikke gennemføres til foramen ved behandling af nekrotiske pulpae, vil tandens prognose forringes. Derfor er den nøjagtige registrering af foramen apicale af største betydning for en vellykket kanalbehandling.

RØNTGENFILM

STRÅLERETNING

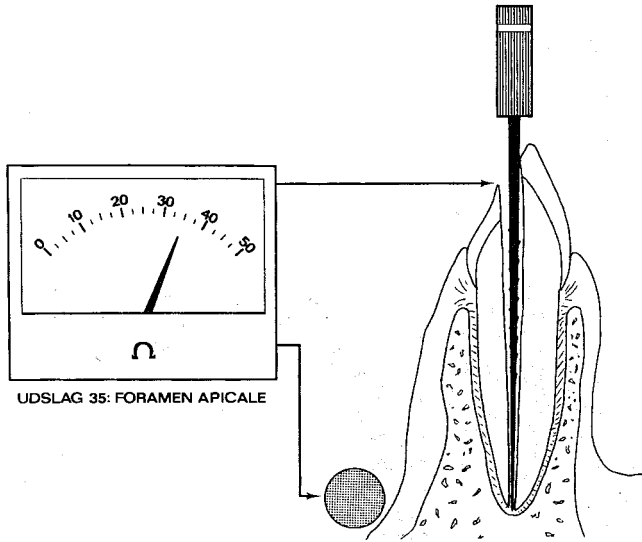

Fig. 3. Elektrisk modstandsmåling mellem en mundelektrode og et rodkanalinstrument.

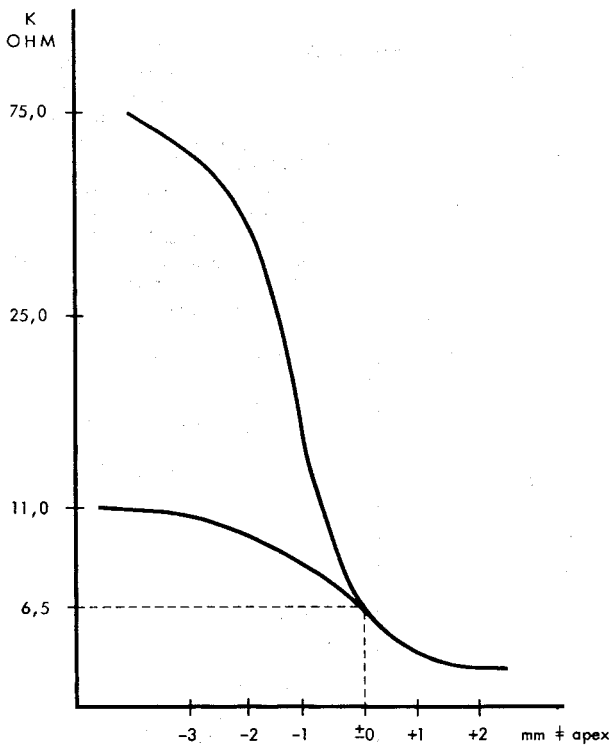

Fig. 4. Modstandsvariationen mellem en mundelektrode og et rodkanalinstrument, der avancerer i retning mod vertex. Den øverste kurve angiver nekrotisk pulpavæv, den nederste vitalt væv.

Elektrisk modstand i tandvæv

I 1962 offentliggjorde Sunada¹¹ en undersøgelse af den elektriske modstands variation i kredsløbet mundelektrode til et rodkanalinstrument, der avancerer mod vertex¹¹, fig. 3. Han fandt en relativ stor modstand intrakanalikulært; dog afhængig af kanalens indhold. Nekrotiske pulpaer viste større værdier end vitale pulpaer. Derimod kunne han eftervise en talmæssigt mindre, men særdeles konstant modstand ved vertex^{6,11}, fig. 4. Denne værdi benævnes i det følgende R_v ($R_v = 6.500$ ohm). Hinsides foramen, i den periapikale knogle, var modstanden endnu mindre. I sit oprindelige arbejde skelnede Sunada¹¹ ikke mellem vertex og foramen apicale, men en senere undersøgelse har vist, at den elektriske modstand ved foramen (R_f) har samme konstant som modstanden ved vertex⁵. Den beskrevne elektriske modstandsvariation er grundlaget for alle apparater til elektrometrisk registrering af endodontiske rodsmål.

Blandt apparater til elektrometrisk rodsmålregistrering kan der udskilles to grupper med forskellig konstruktionsidé:

1. Analoge apparater med et viserinstrument som indikator, og med indbygget fast værdi af R_f som kalibreringskilde.
2. Apparater med audio-visuel indikator, og med behov for en individuel kalibrering ved hjælp af en præliminær gingivamodstandsmåling udført i pochen.

Apparater med analog aflæsning på et viserinstrument

Disse apparater, f. eks. Endodontic Meter[®], Endometer[®] og Electronic Apex Control[®] (fig. 5), er i hovedtrækkene opbygget på samme måde. De indeholder en vekselstrøms-generator med variabelt output, en indbygget referencemodstand af samme størrelse som mundelektrode/foramen apicale-modstanden R_f og et indikatorinstrument med skala^{1,2,4,6,11}. Før brugen justeres apparatet; ved hjælp af den indbyggede R_f indstilles apparatet til et bestemt skalauslag. R_f kobles fra,

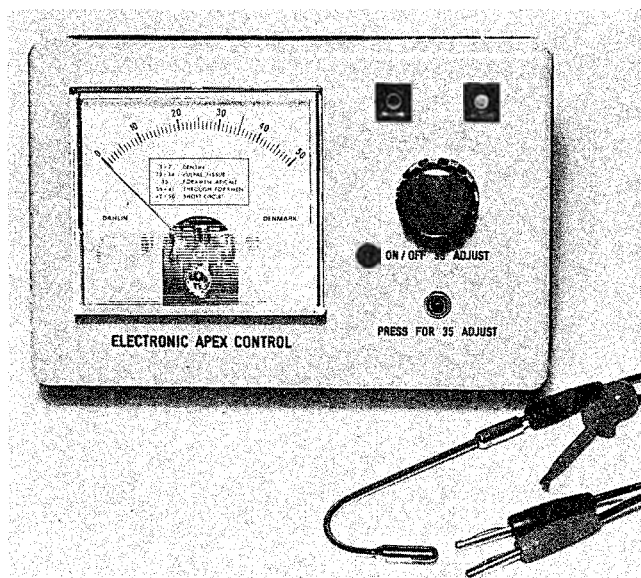

Fig. 5. Instrument med analog aflæsning, Electronic Apex Control®.

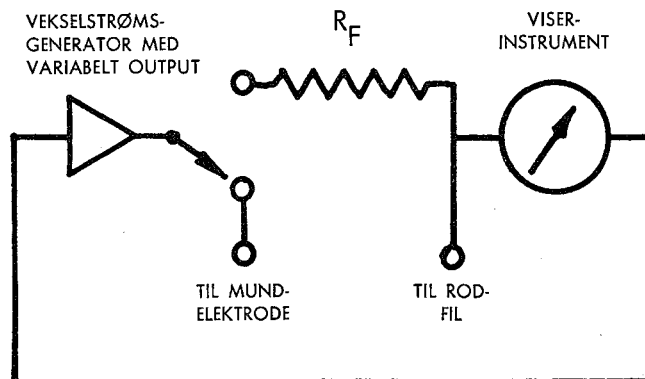

Fig. 6. Den elektriske principskitse for apparat med analog aflæsning.

patientkredsløbet mundelektrode/rodkanalinstrument indkobles, fig. 6. Når instrumentet føres i apikal retning, ændres viserudslaget. Når udslaget er af størrelse som den forudstillede værdi, berører rodkanalinstrumentet rodhinden ved foramen apicale, og rodmålet kan fastlægges. Et rodmål 0,5–1,0 mm før foramen^{5, 11}, som det kan være ønskeligt ved vital og mortal apikal amputation, aflæses ved de analoge instrumenter som et reduceret skalaudslag, ofte 2–3 delestreger før foramenudslag. Under denne betingelse registreres en modstandsværdi større end R_f , fig. 7.

Ved disse måleinstrumenter er der desuden karakteristiske udslag for dentinvæv, og hermed mulighed for at kunne diagnosticere akcidental pulpal eller paradontal perforation, fig. 8. Yderligere kan fraktur-spalter ofte registreres^{1, 2, 3, 5}.

Analoge apparater til rodmåling er kun påvirkelige af patientkredsløbets elektriske modstand og ikke af den kapacitet, der forekommer i alt biologisk materiale. Disse apparater behøver derfor ikke en individuel udbalancering og korrektion for patienternes variable egenkapacitet, således som det er tilfældet med de audio-visuelle apparater, som beskrives i det følgende.

Audio-visuelle apparater

Denne apparattype f. eks. Sono-Explorer® og Forameter® (fig. 9), er opbygget omkring en frekvensvariabel tonegenerator, hvis frekvens styres ved hjælp af patientkredsløbets RC-forhold (RC: modstand/kapacitet)^{3, 8, 9, 10}. De nævnte apparater, som er elektrisk ens opbygget⁵, 0-justeres før brugen på følgende måde: der etableres et kredsløb, hvor apparatet indskydes mellem en læbelektrode og et rodkanalinstrument, som er indført ca. 1/2 mm i en poche. Derefter indstilles der til en hørbar, akustisk 0-interferens med en hjælpegenerator, som manuelt betjenes med en gradinddelt knap, fig. 10. Apparatet er nu kalibreret, og når rodkanalinstrumentet avancerer gennem rodkanalen mod vertex, vil der opstå

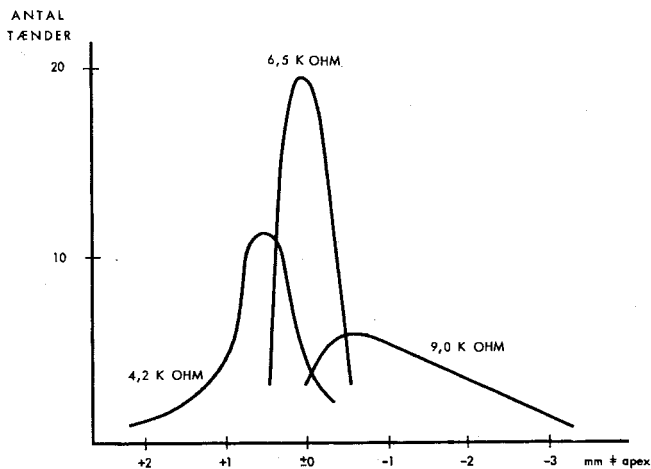

Fig. 7. Ved forskellige modstandsværdier registreres rodmål i varierende afstand fra vertex.

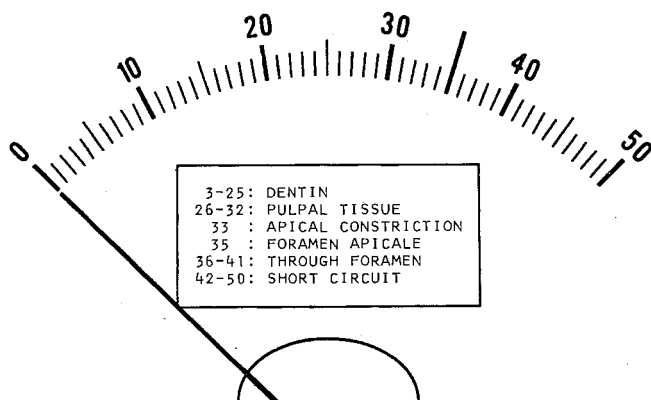

Fig. 8. Skalaen på analoge apparater kan indeledes efter vævsområde. Electronic Apex Control®.

et lydbillede med 0-interferens, når rodhinden ved foramen apicale berøres. Samtidigt ses et »dyk« af måleinstrumentets viser.

Ved at dreje hjælpegeneratorens skalaindstilling ca. 10 delestrøger tilbage fra 0-indstillingsværdien, er det muligt at registrere et rodmål 0,5–1,0 mm fra foramen apicale^{3, 5}.

Apparatets skalaværdi for 0-indstilling vil oftest vise individuelle variationer, og derfor kan denne apparattype ikke udføres med en fast indbygget referencemodstand. Flere faktorer medfører denne variation. Indføringsdybden af kalibreringsinstrumentet i pochten og varierende fugtighedsforhold påvirker 0-indstillingen. Yderligere er denne apparattype særdeles følsom for patienternes inkonstante egenkapacitet⁸. Det må derfor præciseres, at den individuelle kalibrering ikke kan tages som indtægt for et specielt nøjagtigt måleprincip. Den beskrevne apparattype giver ikke mulighed for en umiddelbar sondring mellem hårdt og blødt væv og deraf følgende mulighed for at kunne diagnosticere en eventuel akcidentel perforation. Viserinstrumentet på de audio-visuelle apparater har udelukkende funktionen at understøtte registrering af 0-interferenspunktet. Instrumentudslaget kan derimod ikke relateres til specifikke vævsstrukturer, som tilfældet er ved de analoge apparater.

Generelle fordele

Analoge og audio-visuelle apparater til elektrometrisk rodlængderegistrering fører oftest til en sikker og hurtig fastlæggelse af det korrekte rodmål^{1, 2, 3, 4, 5, 6, 8, 9, 11}. Periapikale processer synes ikke at influere på registreringens nøjagtighed^{1, 2, 5}. Ved den mekaniske rodkanalbearbejdning med Micro-Mega's Giro-Matic eller KaVo's ENDO-hoved kan apparaterne være tilkoblet rodraspen under brugen.

Tilpasning af sølvstift til rodfyldning kan foretages ved en successiv afkortning, indtil en velfikseret position mod kanalvæggen falder sammen med det ønskede instrumentudslag^{1, 2}.

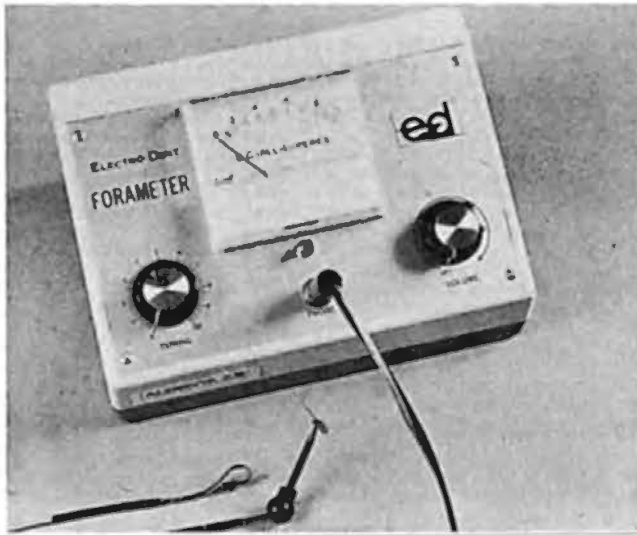

Fig. 9. Apparat med audio-visuel indikation. Forameter®.

Analoge apparater kan yderligere diagnosticere perforation til pulpa f. eks. efter ekskavering, fraktur eller beslibning; akcidentel pulpal eller parodontal stiftperforation og i visse tilfælde frakturspalter kan også diagnosticeres^{1, 2}.

Biologisk set er det gunstigt, at antallet af røntgenoptagelser kan reduceres. Samtidigt opnås store tidsbesparelser ved patienter med kofferdamanlæg, liggende patient eller tilfælde, hvor der ikke er røntgenapparat på hver klinik.

Indskrænkninger

Før den elektroniske registrering bør der ikke bruges skyllevæsker, der er elektrisk ledende, f. eks. saltvand, kloramiumopløsning, hypokloritopløsning eller EDTA. Derimod bør den ikke-elektrisk ledende 3 % brintoverilteopløsning bruges. Efter registreringen kan enhver skyllevæske anvendes^{8, 9, 10}.

Ved rodåbne tænder, hvor man vel ikke kan tale om et foramen apicale, er registreringsprincippet ikke nøjagtigt.

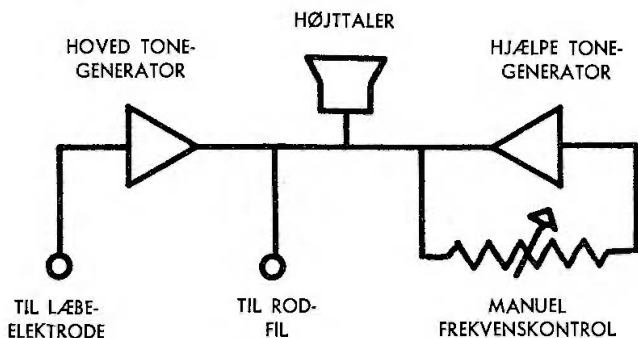

Fig. 10. Den elektriske principskitse for et apparat med audio-visuel indikation.

Valg af apparatur

Uanset de beskrevne apparaters forskellige konstruktionsfinesser må det fastslås, at registreringen af den elektriske modstand ved foramen apicale, R_r , udgør grundprincippet. Uanset det enkelte apparats udformning er det næppe muligt at konstatere væsentlige forskelle i måle- og aflæsesøjagtighed.

Valget af apparattype må dels afhænge af brugerens ønske om auditiv eller analog indikation, dels af en individuel bedømmelse af apparaturets fleksibilitet under brugen. Yderligere bør det enkelte apparats samlede diagnostiske område vurderes nøje.

Litteratur

1. *Cash, P. W.*: Electronics in endodontic. A clinical report on the Endometer. *Tex. Dent. J.* 1972: 24: 21-23.
2. *Cash, P. W.*: Electronic measurement of root canals. *Dent. Surv.* 1972: 48: 19-20.
3. *Inoue, N.*: An audiometric method for determining the length of root canals. *J. Can. Dent. Assoc.* 1973: 39: 630-636.
4. *Kawaguchi, Y., Otaka, Y. & Matsumoto, H.*: Improvement of the apparatus for measuring the length of the tooth and diagnosing the pulpitis using electric current. Personal communication 1973.
5. *Kerekes, K. & Nygaard-Østby, B.*: Lokalisering af foramen apikale med hjælp av den elektroniska apparaten Forameter. *Tandlæk. Tidn.* 1974: 66: 899-902.
6. *Komamura, T., Matsumoto, H. Kawaguchi, Y. & Sunada, I.*: The method for measuring the length of the root canal. (Using an A.C. ohmmeter). Personal communication 1973.
7. *Lambjerg-Hansen, H.*: Vital and mortal pulpectomy on permanent human teeth. An experimental comparative histologic investigation. *Scand. J. Dent. Res.* 1974: 82: 243-332.
8. *O'Neill, L. J.*: A clinical evaluation of electronic root canal measurement. Dental Education Committee. *Tt. Sill. Oklahoma* 1973.
9. *O'Neill, L. J.*: A clinical evaluation of electronic root canal measurement. *Oral Surg.* 1974: 38: 469-473.
10. *Seidberg, B. H., Alibrandi, B. V., Fine, H. & Logue, B.*: Clinical investigation of measuring working lengths of root canals with an electronic device and with digital-tactile sense. *J. Am. Dent. Assoc.* 1975: 90: 379-387.
11. *Sunada, I.*: New method for measuring the length of the root canal. *J. Dent. Res.* 1962: 41: 375-387.

Adresse:
Højbro Plads 5
1200 København K

Udvidet autoreferat af et foredrag med samme titel holdt ved Januarkursus 1975

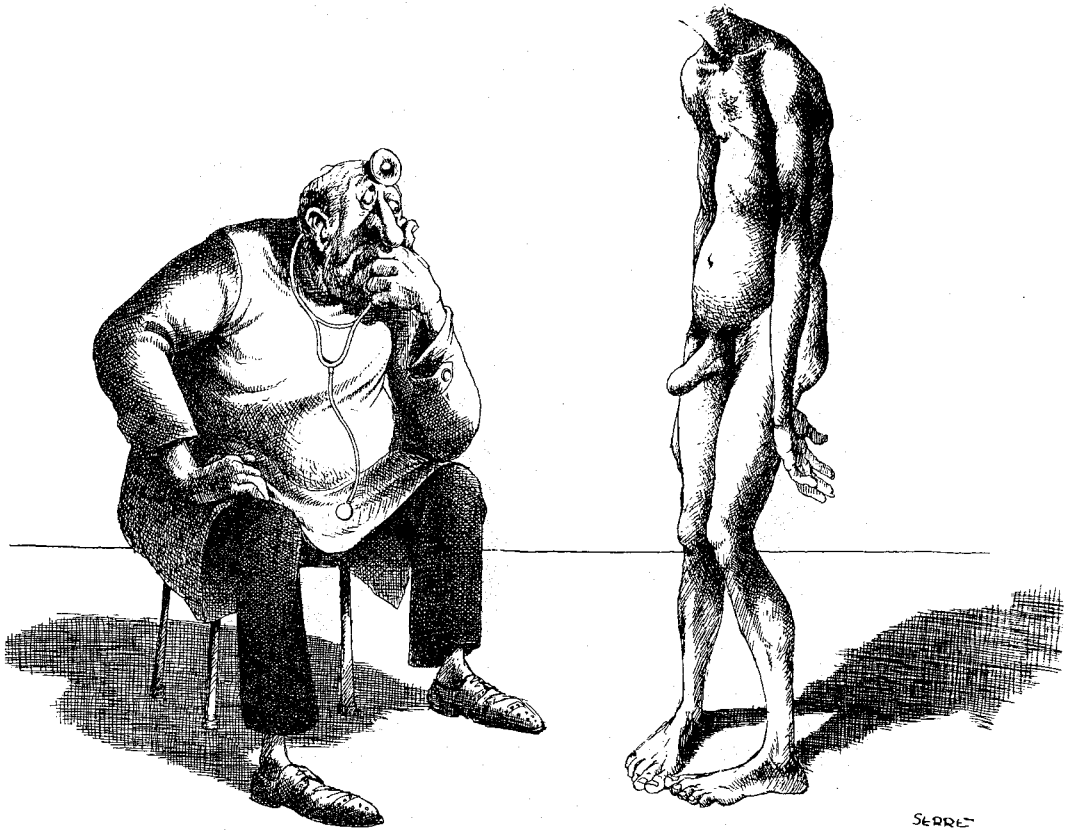

Was Sie hier nicht sehen können



ist der Perl-Effect

der ebenso wie die Farbe, im Schwarzweißdruck nicht abgebildet werden kann

Der neue Kunststoff-Frontzahn der Ivoclar

SR-VIVODENT **PE**

mit dem Perl-Effect

zeigt das der Naturperle gleiche Farbspiel des makellosen menschlichen Zahnes



IVOCLAR AG
SCHAAN-LIECHTENSTEIN

Kommunenenes Forretningsentral
KFS Dentaldepot AS

BERGEN

OSLO

TRONDHEIM

FORHOLDET KS—STUDENT

En kontorsøsters oppgaver er mange, det vet de som har praktisert, og det lærer de som går her på huset i 1 år.

I gamlebygget sitter det 30 KS-elever på hvert kull og vrir sine grå celler. Det er et stort teoretisk pensum, som stiller høye krav til almen viten innen forskjellige områder oralt sett, og også langt ut over det. Sin praktiske del av undervisningen fås ved de forskjellige avdelinger, både i det gamle og nye bygget. Et av de mange samtaleemner som dukker opp hos KS-elevene under sin tjenestetid er: «Hva kan gjøres for fullt ut få utnyttet sitt studieår?» Alle vil de lære så meget som mulig. Hva vet så studentene om KS-elevens lærdom? Studentene har en liten time i innføring om kontorsøsterens alminnelige oppgaver. Vet studentene hvor mye KS-elevene her ved huset lærer teoretisk; og som KS-elevene er meget ivrige etter å se i sin praktiske del?

Slik forholdene er i dag, er det for få KS-elever til at det dekker behov med en til hver student. Prøv allikevel og benytt de som er der så mye som mulig. Målet er å få et teamwork: Kontorsøster—tannlege—(tannpleier).

Det er imidlertid ikke bare studentene som skal ta initiativet, nei, kom igjen KS, spør og utnytt læretiden så mye som mulig. Ikke stå og heng!

KS-elevene og studentene klager på hverandre. Studentene føler at de aldri får hjelp når det virkelig trengs. Et eksempel på kons.-avd. Ved slutten av økten skal alle studentene ha amalgam og tre — 3 — KS-elever gjør sitt beste. Hva skjer? Jo, en del av studentene får ikke hjelp. KS-eleven har stukket av!! Nei da, hun bare hjelper første mann som fikk tak i henne.

Slik er nok situasjonen som oftest, bare at alle ikke er klar over det. Så kan det forhold oppstå hvor studentene mener å klare seg best selv, så kan KS-eleven bare gå der å drive!

Som et forslag burde være at det opptas flere elever, og de bør få anledning til å komme i et nærmere samarbeid med studentene. Inntil en eventuelt bedre løsning foreligger, bør en gjensidig respekt og forståelse opprettes — begge parter har sin oppgave å utfylle.

Aud-Marion & Lucy.

Dentalforbruksartikler

STØPEGULL

KVIKKSØLV

RAFFINERING

av gullrester og amalgamrester.

NORSK EDELMETALL

Egil Rambøl

Kr. Augusts gt. 15 A — Tlf. 20 04 24 - 20 04 40
BERGEN — OSLO

ordan for riktig munnhygiene

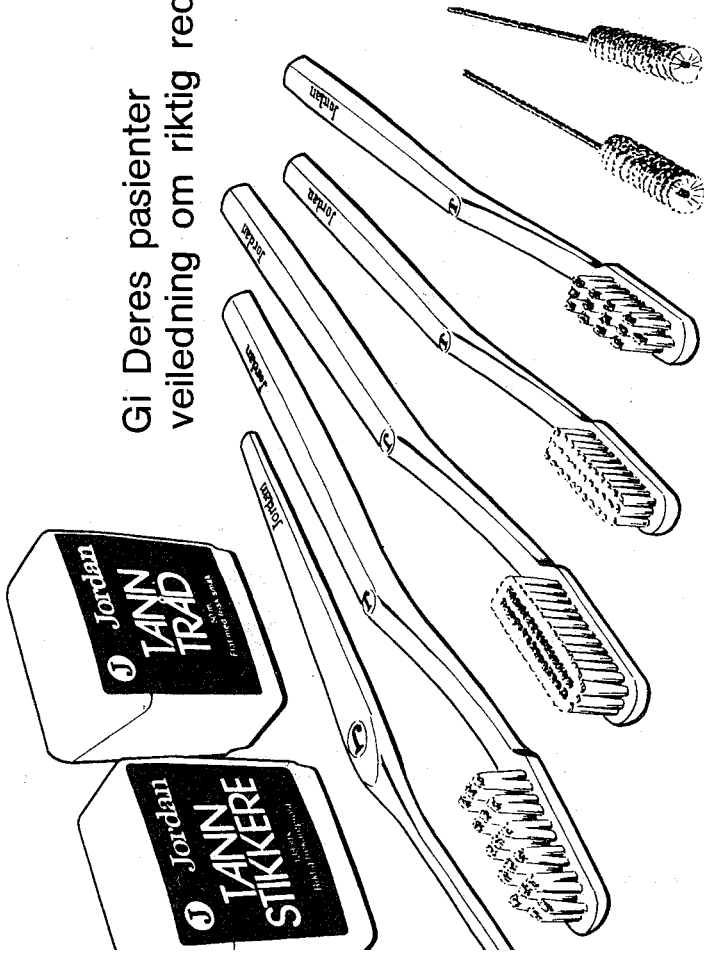

Gi Deres pasienter
veiledning om riktig redskap på timekorte

Send megblokker à 50 st
Jordan tannlegetimekort.

Navn:

Adresse:

Postnr:

Poststed:

Send kupongen til A/S W. Jord.
Børste og Penselfabrik, Wd
Thrane gate 75, Oslo 1

J Jordan



Da vi var på IADS-kongress i Israel

Tre jenter fra Norge. Nina fra Bergen, Berit og meg. Fordi vi tenkte det var en fin anledning til å komme til Israel. Ingen av oss hadde vært på IADS-kongress før. Visste knapt hva IADS er. (Vår feil, eller IADS-kontakten sin?) Opplegget så omtrent ut som supertett program, lange kjoler, «cheers, skol og prost» og «roll me over», men man trengte jo ikke henge med hele tida om man ikke gad. Så ble det til at man gad. Vi hadde hatt planer om heller å snuse litt rundt på egen hånd. Men vi fant fort ut at i varmen der nede var en «air-conditioned» buss den beste venn en kan ha. Om man ville se mest mulig på den tida vi var der. Og *se* fikk vi. Ørknør og kirker og steinhauger (kalles ruiner) og huler med dødehavs-ruller og eremitt-munker i. Piggtrådgjerder og en gammel kanon på Golanhøyden, hallo Jordan. Tomme flyktningeleire ved Jeriko — «se så fæl den er, det var ikke *vi* som bygget den, *vi* behandler dem bedre». Flere kirker, dyttes vi gjennom før ny gruppe kommer. Souvenirbutikker med «carved olive wood», smykke-steiner fra Eilat, wc og gratis saft. Beduiner-gutter i ørkenen med eslene sine, bomma sigaretter og hadde fillete sko og søte smil. Kloster hvor bare gutta fikk komme inn, munkene hadde vært der i 40 år. Monumenter over falne israelere de siste årene. Fruktbare områder som før hadde vært ørken eller sump — «se så flinke *vi* har vært». Beduin-«høvdingen» som har fire koner som gjør alt arbeidet (guidens supervits nr. 1). Museer. Det var ett en tidlig morgen. Dokumentar-museum med bilder fra nazi-Tyskland (tatt av nazistene selv). Hadde fått med alle måter (godt illustrert) jøder ble behandlet på under krigen. Museet var laget fordi «dette skulle ingen jøde noen gang få lov til å glemme!?!»

Når man er på farta fra 6—7 om morgenen til langt på natta hver dag, blir det en ganske rotete billedsamling man får i huet. Særlig når det meste er nytt og fremmed.

Reisen vår ble ordnet fra Israel. Tok båt til København. Det var en kald og — natt, for vi reiste pent med koffert og hadde verken køye, sovepose eller varme klær. Siden ble det bedre. Siden tok vi rutefly til Amsterdam med en gjeng danske studenter og 20 svenske i gule T-skjorter med navnene sine på ryggen. I Amsterdam var det hotellrom med god varm seng og bad på rommet. Noen gjorde byen den natta. Innsjekkingen til Tel Aviv dagen etter tok mange timer. Alt skulle kontrolleres. Hver sokk vi hadde i kofferten. (Var forresten verre hjem — en haug skittentøy stappa sammen, problemer med å få igjen kofferten da.)

Jerusalem. Vi bor på en studentby på Mont Scopus (ble til skopuss-haugen på godt irsk). Får utlevert mappe med masse fine kart og turist-saker, sangbok (We shall overcome og Roll me over — gode internasjonale allsanger) og den lille hatten med «Shalom» på (betyr fred, vanlig hilsen — hei, morn, shalom, shalom). Pluss en plakat (den med rød munn som hang på skolen i vår) til å henge på romdørene våre, så de skulle vekke riktige folk om morgenen, og det gjorde de. Like etter vi hadde sovna, følte det som.

Det fineste bildet av Jerusalem er fra den første natten. To av oss på liten tur med en tannlege fra Jerusalem. Vi går ut i natten mellom høye murer. Stille og mørkt i smale smug. Bueganger. En kirke. Lys der oppe i et tårn. Klatrer opp trange trapper, gjennom porter. Og er plutselig på toppen av muren. Ser ut over en mørk by. Han har masse å vise å fortelle. Om byen han aldri vil forlate. Vi

ser «klagemuren» i flombelysning uten en eneste klagende jøde, uten turister. Etterpå lirker vi bilen inn i noen trange gater i den arabiske delen. Stanser. «Vi pleide gå hit sent på natten om vinteren for å varme oss.» Ned en trapp. Et bakeri. Buet «hvit»-kalket tak. Ovnene er et hull i veggen. Gass nå — ikke kull — men likevel som for lenge siden. De runde brødringene tar han ut på lange spader. Det sitter noen gubber der og varmer seg. Vi kjøper hver vår ring og strør noe korn på som smaker møkk. Godt.

Første morgen var det åpningen av kongressen og general Assambly. Norge er ikke medlem av IADS lenger. Så vi følte ikke noe særlig ansvar for å følge med i rapport-debatter. (Er det noen som er interesserte, så har jeg noen rapporter og saker fra siste års drift.) Jerusalem-busstur om dagen. Ordføreren tok imot oss (med mye god mat og vin). På Israel Museum om kvelden. Etter det var vi på Jazzklubb. Bra jazz, forresten.

Første forelesning dukket opp plutselig dagen etter. Vi var på Hadassah medical center. Stort, moderne senter. Vi ble vist synagogen (pene glassmalerier) og tannlege-«skolen». Utstyret der var ikke så forskjellig fra det vi har. Noe nytt og noe ikke helt nytt. Det eneste var at vi ikke kunne finne ut hvor pasientene skulle spytte ut. Det var noen vasker på veggen. Kunne de klare å spytte helt dit? 10 poeng for blink, 5 for kanten på vasken og 0 for bom (på gulvet)? Inntil vi ble vist en suge-slange med trakt. Aha! Siden var vi plutselig fanget i et auditorium. Skal innrømme at det var en del lukkede øyne og nikkende hoder å se. Men jeg har et stensilert referat «The Aims of education». En del bra om forholdet mellom hva man lærer i studietida og hva man får bruk for i praksis. Den dagen var det også workshops som skulle ta for seg: «Involvement of IADS in Dental Education» og «Involvement of IADS in Public Health». Det som kom ut av det første temaet var et spørreskjema til ganske nyutdannede tannleger: Om hvilke fag de var undervist i og hvilken vekt de la på de enkelte fag, om de hadde lært for mye eller for lite. Work-shop-arbeidet foregikk gjennom hele kongressen. Men forholdene var ikke helt

gode for stor faglig aktivitet. For det første var det ferie, andre — det var varmt, tredje — et tett pakket program gav ikke mye over-skudd til hjerneaktivitet — osv.

Det var ca. 150 stk. som deltok. Mange studenter, men også medbrakte venner, menn, koner, unger, og også en del ferdig-utdannede som fortsetter å komme. Størst oppslutning fra Skandinavia (÷ Norge). Ellers var det Terry fra Canada, noen få fra Statene, en med dokumentmappe fra Iran. Resten var altså fra Europa: Mange fra Finland, tre fra Jugoslavia, mange fra Sveits, to fra Italia (Sardinia), mange fra Holland, en fra Tyskland, noen fra Irland, en del fra England (+ Belfast), tre fra Hellas. Så det var ikke noen særlig jevn internasjonal fordeling.

Vi var 6 dager i Jerusalem. Med en del fine utflukter. Blant annet til fasinerende Judea-ørkenen. Brune «canyon»-fjell. Taubane opp til Massada. Også Dødehavet. Ikke akkurat forfriskende å bade i, men morsomt å føle seg som en gummimadrass og ligge *oppå* vannet. Nytter ikke å svømme for du får'ke beina nedi. Men varmt var det i ørkenen. Jomen fikk vi ikke bruk for de dumme, små «shalom»-hattene. Shalom, shalom. Swimming-pool-party samme kvelden var mer forfriskende. Det var kjølige netter i Jerusalem.

Vi hadde fin «annual IADS-dinner» på Hilton hotell. Vi hadde karneval som var ganske morsomt. De fleste hadde ikke drakter med seg. Så det var en del laken-arabere og romere (ingen spøkelser), «fine damer» og ellers byttelåning av klær, dopapir og limbånd. Talentkonkurranse. Hvert land skulle stille med noe. Norge gjorde ikke. Hadde ikke noe særlig lager av grove vitser og sanger på engelsk. Men i anledning fjorårets lemenår, stilte vi med eneste kvinnelige deltager i ølstafetten. Hun kom til finalen (er for beskjeden til å si hvem av oss).

De siste dagene var vi ved Nathanya — en by på Middelhavskysten litt nord for Tel Aviv. Vi dro fra Jerusalem i 3 busser (air-conditioned) med koffertene på taket og folkevognbussen til de israelske studentene full av geværer og øl. Opp langs Jordan-dalen til Genesaret-sjøen og sydlige del av Golanhøyden, Nasaret (flere kirker) og til Green



Den nordre delegasjon ved velkomstdrinken.

Beach hotel. De fire dagene der ble mer avslappet tilbrakt på stranda eller i svømmebasenget. Nå ja. Forelesning i baren med dr. John E. Seat i «Problems of dental practice» (nyttig og morsom). Olympiade. Mottagelse i Tel Aviv av Israel Dental Association (mer god mat og drikke(r)). Mottagelse i Nathanya av ordføreren. Beach party. Den siste General Assembly hvor alle «burde» være til stede. Enda en ekskusjon nordover til noen grotter. Pluss diverse små-fester og nattlige svømmeturer (skandinavisk dominert). Avslutning med «formal dresses» på et eller annet hotell

vi tok buss til. Hurra for noen av de israelske gutta som ikke *hadde* slips! Presangoverrekkelser til kongress-komiteén. (De hadde gjort en god jobb. Alt hadde gått etter programmet.) Taler, sanger og prologer og avskjedstårer. Skulle vekkes 5 om morgenen så det var 'ke no' vits i å sove den natta.

Hjemreisen var bare rot. Med magesjau og to-timers innsjekking og fly det ikke var plass på og dødstrette. Vi sees neste år i Bern.

IADS-kongressen i Bern neste år begynner sist i juli. Bern skal være en fin by. Dessuten er Sveits et lite land med morsomme jernbaner og fine fjell. Raymond har lovet oss en skitur til og med. I -77 blir det antagelig kongress i Jugoslavia. Så nå vet dere det.

Ingrid.



— og litt senere på kvelden.

NORSK MEDISINALDEPOT

OSLO - BERGEN - TRONDHEIM - HARSTAD

Solidox for bedre tannhelse

Lilleberg



tannkrem

- friskere smak
- friskere pust

tannbørste

- god renseevne
- godt grep

tannstikkere

- riktig trekantprofil
- spiss i begge ender

ANESTETISK OG ANALGETISK BRUK AV AKUPUNKTUR I TANNMEDISIN

I ca. 6000 år er akupunktur blitt praktisert i Kina. Som smertestillende middel har kineserne nyttet denne metoden i ca. 15 år. I dag blir akupunktur brukt ved store kirurgiske inngrep der borte.

Noen franske odontologiprofessorer har også arbeidet mye med akupunktur, og som tannleger har de benyttet seg av akupunktur siden 1971. Nedenfor følger et kort resymé av en artikkel de har publisert.

Ved akupunkturbehandling stikkes tynne nåler inn i huden på bestemte steder, og pasienten «stimuleres» ved at legen roterer nålen, samt trekker den litt frem og tilbake. Mindre analgetiske resultater oppnåes lett ved enkel bruk av nålen. Ved akupunkturbehandling føler pasienten initialt noe irritasjon, deretter føles smerte langs den aktuelle «meridian» (fig. 3), inntil behandlingen begynner å virke.

Fig. 1 og 2 viser steder hvor det kan være aktuelt å plassere nålene ved dental behandling. Valget av punkter er basert på forløpet av «meridianene» eller «energi-linjene». Fig. 3 viser de punkter som er viktige i tannmedisin. De aller viktigste er Jenn Mo og Inn Keo meridianene. Plassering av meridianer og stimuleringspunkter bygger delvis på gamle kinesiske skrifter og delvis på praktisk erfaring. Når ingen andre bedøvelsesmetoder nyttes, blir vanligvis tre eller fire forskjellige punkter stimulert med nåler. I hver av seks tilfeller, som beskrives i artikkelen, ble en ekstraksjon og to pulpotomier smertefritt utført. I et annet pulpotomitilfelle var ytterligere anestesi påkrevet.

De beskriver også to kasus der ekstraksjon ikke kunne utføres med akupunktur.

Resultatene var noe dårligere enn ventet. De mener mye av årsaken ligger i at teamet



Fig. 1: Akupunktur av punkt 4.G.1.

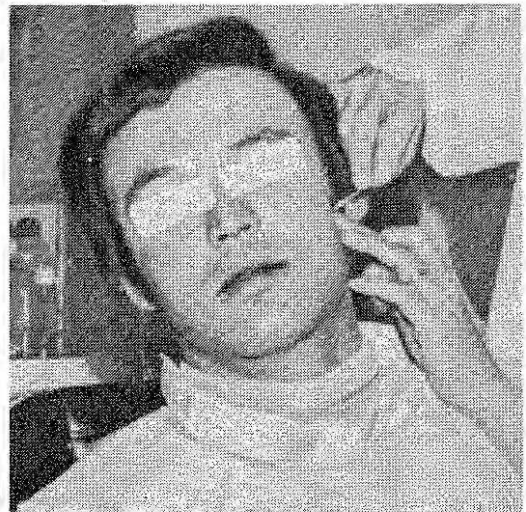

Fig. 2: Akupunktur av punkt 7E.

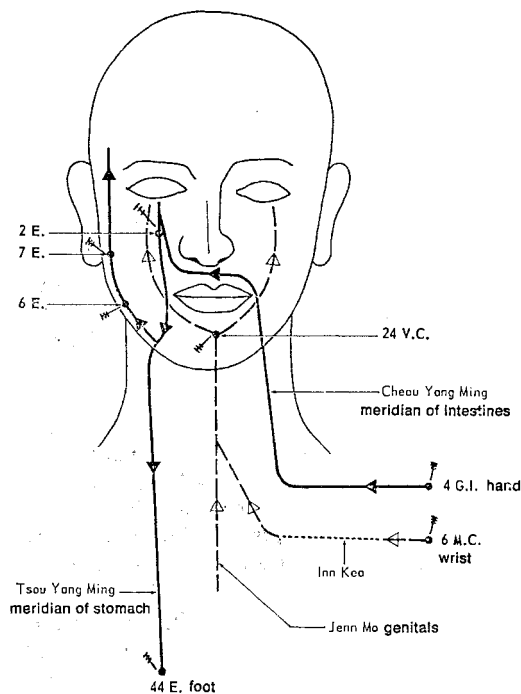

Fig. 3: Energi-linjene i facialregionen.

hadde noe manglende tillit til akupunkturteknikken. Kineserne opererer med 96,4 % suksess, men de nytter systematisk premedikasjon for å få pasienten til å slappe av.

Franskmennenes erfaringer bekrefter altså at dette er nødvendig.

Eksperimenter som gikk på analgetisk bruk av akupunktur var mer vellykkete enn de som gikk på anestetisk bruk. Seks tilfeller ble behandlet, — 100 % suksess i alle sammen. Forsøkene innebefattet postoperative smerter, smerter ved pulpitis og periodontale smerter.

De franske odontologer mener at akupunkturteknikken absolutt er noe å satse på innen tannmedisin. Alt i alt betegner de sine egne erfaringer som svært positive, selv om teknikken kan forbedres betraktelig. Første skritt er å gå over fra manuell til elektrisk stimulering av nålene. Et apparat konstruert for dette har de allerede mottatt fra Kina.

Akupunkturbehandling har store muligheter der bruken av konvensjonelle anestetika er kontraindisert eller ikke fører til ønsket effekt. Behandlingen er enestående ved at postoperative vanskeligheter eller komplikasjoner utelukkes. Konvensjonell anestesi og akupunktur-anestesi er heller ikke et spørsmål om enten/eller. I mange tilfelle kan en kombinasjon av de to gi det beste resultat.

I dag er den praktiske nytte av akupunktur størst på analgesiens område. Fordi dette er et så essensielt område innen odontologien, er akupunkturbehandling svært interessant for oss.

Så når får vi den første forelesning i akupunktur i Myra?!

RABATT

for ungdom
på reisefot
i Europa, til Amerika og andre kontinenter
Spør et av våre byråer

UNIVERSITETENES REISEBYRÅ

Oslo: Tlf. 46 68 80, Bergen: Tlf. 23 31 90

Trondheim: Tlf. 30 100, Ås: Tlf. 94 11 20

Livet på Lahaugmoen

deltietong i 3 avsnitt

Foto: Hans-Arne
Tekst: Gorm

1. Avsnitt

Kap. 1.

Vi ankommer

Den 23/7-75 ankom 20 staute odontologer fra «Myra» Lahaugmoen militærfengsel for å ta spranget fra menig til løytnant på 4 uker. I denne tiden ville poker, pils og stereo-anlegget til Espen utgjøre hoveddelen av vårt liv. Resten av tiden ville gå med til å sove, ete og, hvis det ble noe tid til overs, sabotere noen militære ordre. Innstillingen var med andre ord klar: «Vi var på ferie.»

Første dag gikk med til å få utlevert militære effekter (bilde 1), samt å ta en masse helse-prøver av ditt og datt og få et stikk både her og både der (men merkelig nok ikke i rova).





På brakka ble rom 23 straks etablert under mottoet: «Samling om verdier.» Verdiane besto av stereo-anlegget til Espen, to ekstraskap til pils, samt fem kortstokker og kamera til Hans-Arne. Under sterkt påtrykk fra fenrik Sterkstrøm (vår troppsfører) samt familie og venner, ble jeg valgt til romsjef med rett til å kommandere de andre til å vaske dassen. I sannhet et ærefullt verv.

Etter hvert ble det klart at ikke alle de militære effektene passet like godt (*bilde 2*), men etter at vi hadde lappet, stoppet, lagt opp og ned så godt vi kunne (*bilde 3*) (og de fleste kan vel tenke seg hvor godt det var), var rom 23 endelig klar til å ta fatt på den første tiøres hardpokeren.

Kap. II.

Penge-Olsen og livet på brakka

Penge-Olsen (*bilde 4*) utgjorde 1/5 av rom 23 (Espen, Svein, Hans-Arne og jeg utgjorde de resterende 4/5). Onde tunger påsto at han ble født med tier'n i handa. I hvert fall hadde han en fin nese for penger. Den dagen vi fikk vår første lønning (126 kr.), var alle fornøyd, unntatt Penge-Olsen. Han følte på seg at det var mer penger i gjære. Derfor romsterte han leiren som en virvelvind, og greide til slutt å oppspore at velferdsoffiseren hadde planer om å betale ut reisepenger samme dag. Ingen andre visste om det, men Penge-Olsens nese slår aldri feil. Han mottok oss med en hoven mine, da vi andre omsider kom heseblesende

til pengekontoet etter at ryktet om mere penger hadde nådd oss alle.

Ellers gikk livet sin vanlige gang med kjedelige forelesninger, dårlig mat og selvsagt poker. Spesielt en kveld ble det spilt hardt. Vi fikk besøk av to trøndere fra naborommet, Byrgulf og Albania-Edmund. Begge kjent for fusk og lumske triks, men altså garvede pokerspillere som oss andre. Vi stilte riktignok uten Hans-Arne (som skulle ta bilder), men likevel. Etter hvert som innsatsen økte og pils-flaskene ble tomme, fant samtlige aktører det tilrådelig å plassere Lugereren lett tilgjengelig på bordet i tilfelle bråk (*bilde 5*). Vi hadde også en utlending (bergenser i grønn genser på bildet) til å servere øl og løpe mellom brakka og kantina for å hente pølser, peanøtter o.l. under spillets gang. Servicen på rom 23 var som vanlig upåklagelig. Selv-

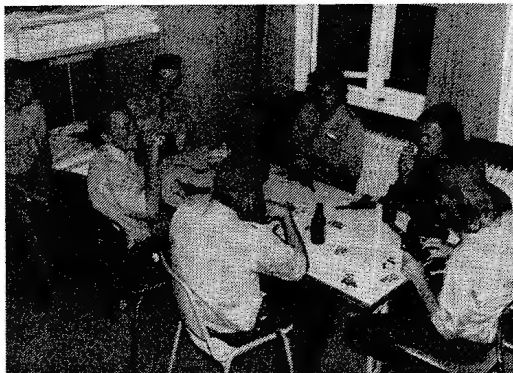

sagt vant Penge-Olsen mest, men det viktigste var jo å loppe trønderane, og det gikk fint.

Ro-signalet går jo som kjent 23.15, men vi fortsatte med poker og stereo-anlegg til langt over midnatt. Ved 2-tiden kom vakta opp, bløt og forbanna. Vaktrunden foregikk like under brakkevinduet vårt, og noen hadde pissa ut gjennom vinduet akkurat da han gikk under. Men Svein måtte han, så da så.

Vi heiv lett ut vakta, men like etterpå kom daghavende offiser heseblesende og brukte kjeft så han var helt blå i trynet. Albania-Edmund skulle gjøre honnør og gi avmelding, men dessverre var han så full at han datt og reiv med seg daghavende i samme slengen. Og da Espen høflig skulle prøve å hjelpe daghavende opp, kom han til å helle ut pilsen nedover hodet på ham og ødela den nye, fine skjorta hans. Ikke bedre ble det da vi gjorde daghavende merksam på at han prøvde å vaske av seg i fotsopp-vasken vår. Med et sårt ul forsvant han ut døra, og siden har ingen sett'en før.

Kap. III.

Byrgulf

Gled dere, kjære lesere. Tannlegehøyskolen har fått sin egen proff-syklist. Bjørn «Byrgulf» Forbord (bilde 6) fikk utbetalt 470 kr. fra forsvaret (reisepenger) for å sykle fra Bjerke Studenthjem til Lahaugmoen og tilbake.

Byrgulf er født i Verdalen og det er som kjent ikke langt derfra til Levanger og Knut Knudsen. Knut har da heller aldri lagt skjul på (eller har han det?) at Byrgulf var hans store forbilde. Vi spurte Byrgulf om det var tungt å sykle så langt?

«Jau, jeg holdt på å bryte på Grorud, men med tanke på at det ventet kald pils på brakka, greide jeg å mobilisere mine godt skjulte reserver og kjempe meg fram til Lahaugmoen.»

«Det kreves vel mye trening for å holde seg i toppen i dag?»



«Jau, jeg trener etter intervall-prinsippet, 2 ganger årlig.»

«Framtidsplaner?»

«Jau, jeg har tenkt å tegne kontrakt med SV og sykle rundt med avisen «Ny tid» på prosentbasis.»

«Hvor mange prosent?»

«Det blir vel mest 60%, men også en del 96%.»

Og med alle gode ønsker om fortsatt fremgang, forlater vi denne staute, kjekke, beskjedne gutten, som bør stå som forbilde for dagens norske ungdom.

Forts. neste nr.

Ny pust!
- Stomatol
munnavann



Carl A. Hoyer @.5

TENNER OG OVERTRO

Selv om moderne medisin og tannmedisin er blitt praktisert i Sørøst-Asia i massevis av år, har overtro fremdeles en fremtredende plass i Thailendernes daglige liv. Ikke bare folk med dårlig økonomi og utdannelse, men også velutdannede personer, er under sterk innflytelse av troen på magikere, overnaturlige krefter og ånder. Folk *tror* ikke direkte på ånder og overnaturlige vesener, men de *frykter* disse. Dette kommer av det faktum at folk flest i Thailand tror at sykdom og personlig ulykke på en eller annen måte har sitt utspring i deres moral og sosiale stilling. Gjennomsnittsthailereren er prosaisk og prøver derfor å beskytte seg selv mot sykdom og ulykke. Følgende er et eksempel på dette.

Blant annet tror thailenderne at stort mellomrom mellom fortennene i overkjeven er et dårlig tegn. Folk som belastes med noe slikt, vil aldri bli velstående. Hvis de allerede er rike, vil de miste alle pengene fordi «de (pengene altså) vil renne ut gjennom mellomrommet som vann renner fra en kilde». Den stakars fyren med «hullet» føler at alle andre vet hva dette betyr for hans økonomi. Derfor prøver han å «demme opp flommen» ved å putte noe inn i mellomrommet.

Til dette bruk nyttes riskorn, en trebit, litt akryl eller en liten plate. Dermed har den uheldige like stor sjanse til å bli rik som naboen.

De tradisjonelt praktiserende tannleger i Thailand utfører disse arbeidene. Dermed bidrar tannlegen unektelig til at denne overtroen overlever i befolkningen. Å gjøre noe annet, dvs. nekte å putte noe i mellomrommene, ville for tannlegen bety at en lukrativ praksis smuldrer bort mellom fingrene hans.

Men selv om begge parter synes å være for-

nøyd med den løsning på problemet som praktiseres i dag, er det vel neppe riktig å bidra til å opprettholde overtro på denne måten.



Fig. 1: Mellomrom mellom fortennene i overkjeven



Fig. 2: Pasienten har gjenvunnet håpet om rikdom og lykke ved hjelp av en slags plate, bestående av tørrull-
krøner og to akryltenner.

Hvordan TØR vi ha en annonse for tyggegummi i dette bladet?

Grunnen er at dette ikke er en vanlig tyggegummi – **den er sukkerfri!**

De fleste er vel enige om at mange mennesker har et behov for å ha noe å tygge på, enten det er en pastill eller en tyggegummi.

A/S Alfred Benzon i København, et av Danmarks største firmaer på medisinalsektoren, har uteksperimentert en sukkerfri tyggegummi – Sor-Bits. Sætningen er foretatt på alkoholbasis med Sorbitol (polyvalent alkohol) og er derfor mindre skadelig, samtidig som den virker forfriskende på munn og svelg.

Vi betrakter Sor-Bits som et skritt i retning av bedre tannhygiene. I Danmark har tannlegene gått aktivt inn for å dele ut Sor-Bits som en oppmuntring for små og store pasienter.

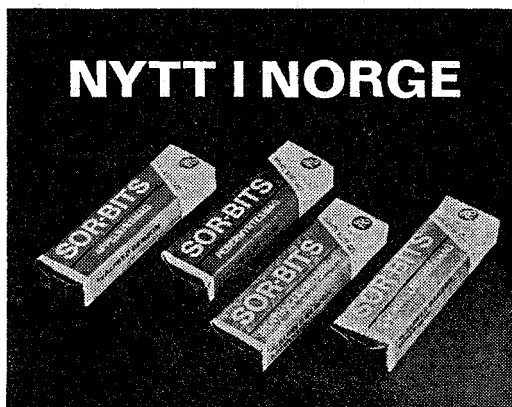

APPELSINSMÅK, MENTOL/LAKRISSMAK,
SALMIÅK/LAKRISSMAK, PEPPERMYNTESMAK.

SOR·BITS

den sukkerfrie tyggegummi

Importør:
A/S ALFRED BENZON, OSLO

Kjære Mørke Ås

Du — lèt mei få ligga mæ dei i natt, — lèt mei strække
mei ut og ta omkring dei.

Føle trea dine kile mei mens je rugger mei tæl ei god kvile.

Og je kjinner dei — lèt knausom dinne bårå sei
inn i kroppen min,

lèt henda mine gli ned i dinne staup —
som i senkninger i ei sandstrand.

Så — når je strækker vristom mine i kattas vællyst
og kjærtegnar dei der du lèt havet kjølne den smalnende enden din
— lèt du mei ligga trygt vætande at i natt vil du itte ønskje
hell kræva noe ta mei —
bære gi mei trygghet.

Dom spredte lysa dine lèt je med ømhet stå
— og veit —
at i kvæll e all egoisme overflødig.

Vi æ ett og mange — og varmen —
fra sola som har senka sei i dei og fra lysa dine,
lèt du mei kjinne hvis je lèt armen min kvile
i ei ta dine grotter. Slapp.
Og så liten han bare vil
— før hos dei e en hemmelighet.

Så lèt mei da, næste gongen je ser en førvilla onge,
ta'n opp og hølle'n tett.

Og gi'n den kjærligheta som ska' tæl
for at gutten ska' slutte å sløss og jinta slutte å bruke maling.

Jonh.

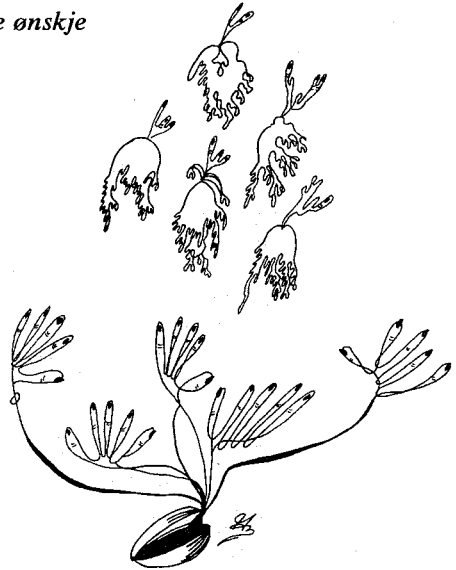

En ny god pastill fra Freia.

NYHET

Sukkerfri.
Eucalyptus
og lakris.

kr. **1.50** veil.



Freia

Gjentagelsen?

Ja, jeg gjør det frue . . . joda den store brune i Geitmyrsveien . . . nei, jeg vet ikke hvorfor . . . nei det gjør meg ingenting å putte fingrene mine i en annens munn, det er vel bedre enn å stikke dem inn andre steder . . . nei, de lukter ikke vondt . . . jada, jeg har også hatt hull i tennene . . . nei, jeg har ingen planer om å klippe skjegget . . . nei, det er fem år, ikke seks år . . . veterinær er seks år ja . . . ja, akkurat som lege . . . nei, jeg har aldri hatt lyst til å bli lege . . . joda, jeg var flink på skolen . . . nei jeg søkte ikke på legeskolen . . . ja, vi har nesten de samme kursene . . . jada, vi dissikerer menneskekadavre . . . hvorfor? . . . jo, vi må kjenne hele organismen før vi . . . glem det . . . nei, jeg har ikke mer fritid enn en legestudent . . . tja, alle og en hver kan vel komme til kliniken . . . ja, det er riktig, vi arbeider for oss selv . . . ja, det er ordentlige mennesker . . . nei, jeg håper ingen hater meg fordi jeg er tannlege . . . nei, jeg liker ikke å gjøre vondt . . . ortoped? . . . tja, jeg vet ikke . . . ja, det er vel mye penger i det . . . 4000 kr. for deres datter's regulering? . . . det er riktig, jeg går rett ut i praksis etter studiet . . . nei, jeg må ikke til Nord-Norge når jeg er ferdig . . . nei, vi må kjøpe utstyret selv . . . ja, jeg vil også bli kalt doktor . . . nei, jeg er ikke flink til å spille golf . . . nei, jeg er vel egentlig ikke doktor . . . nei, jeg visste ikke at prins Georg's tenner var falske . . . nei, jeg tror ikke han har protese . . . nei, det er ikke mange som stryker . . . nei studiet er ikke lett . . . Solodox? like god som alle de andre går jeg ut fra . . . rabattannleger? jeg er ikke helt sikker på . . . nei, jeg vet ikke hva slags bil jeg skal ha . . . nei, hverken Ullern eller Holmenkollen . . . nei, jeg vil sikkert gjøre alt lab-arbeidet selv . . . joda kontorsøstrene er meget søte . . . nei, jeg er ikke gift ennå . . . nei, jeg vil ikke ha deres datters telefonnummer . . . du har vel ikke et bilde?

SUNDEVOLLENSEMINARET 1975

Tannvernets årlige seminar for 3. års studenter ble arrangert helgen 31/5—1/6.

Også i år var Sundvollen turisthotell samlingsstedet. De godt over halvparten av kullet som møtte frem hadde stort utbytte av seminaret, såvel faglig som sosialt.

Programmet startet lørdag formiddag med selveste Åse Gruda Skard, en av kapasitetene innenfor dagens barnpsykologi, som holdt et fengende og inspirerende foredrag (uten manuskript selvfølgelig) om trinn i barnets psykiske utvikling. Dette ble fulgt opp med spørsmål og debatt, og det var tydelig at interessen for emnet var på topp i forsamlingen.

Tannlege Nina Skogedal overtok deretter med sitt emne: Praktiske knep ved behandling av barnepasienter.

Neste mann ut var direktør Johan Ringdal i Tannvernet som informerte om Tannvernet og den opplysningsvirksomhet organisasjonen driver. Utlån av filmer, lydbånd osv. Det var ikke måte på service man drev der i gården.

Ringdal var selv villig til å bli vekket midt på natten og hjelpe folk med problemer (av faglig art). En bør heller ikke glemme at det var tannvernet som sto bak arrangementet på Sundvollen, også økonomisk.

Etter disse innledende foredragene ble deltakerne inndelt i grupper som fikk hver sin oppgave å løse. En fra hver gruppe la frem resultatet av gruppearbeidet i plenum, og siden fulgte diskusjon. En ypperlig måte å lære på, etter vår mening.

Stud. polit. Liv Karlsen åpnet søndagens program. «Kommunikasjon og pedagogikk» var temaet.

Siden fulgte tannlegene Kari Poppe og Åge

Hansen opp med en redegjørelse for sitt arbeidsområde i behandling av funksjonshemmede. En gruppe som er grovt tilsidesatt når det gjelder tannhelsetilbud.

Etter gruppearbeider gikk man igjen over til nytt emne: «I hvilke retninger bør vår grunnutdanning utvides?», hvor Dr. odont. Leif Arne Heløe deltok, foruten Poppe og Hansen.

Gruppearbeid og plenumsmøte igjen.

Alt i alt aktuelle og interessante temaet, aktiviteten var på topp og utbyttet var stort for såvel innledere som deltakere.

Vi fikk inntrykk av at seminarlederne var interessert i å høre vårt syn på de aktuelle spørsmålene.

Kanskje det ville være en idé ved senere anledninger å invitere folk som har stor innflytelse på vår fremtid som politikere, fagfolk i Sosialdepartementet, representanter for tannlegeforeningen osv.

Et annet råd til arrangørene: Et noe mindre anstrengende program på søndag ville ha gitt det samme utbyttet.

Folk var slitne etter mange timer med foredrag, gruppearbeide og diskusjon, og ettermiddagen ble temmelig langdryg. Forøvrig har vi bare ros å komme med. Selve oppholdet på det nyoppussede hotellet (og maten!) var et kapittel for seg selv. Lørdag kveld ble markert med fest i egen (ypperlig) salong hvor det ble danset til medbrakt musikk mens noen nøt annet medbrakt.

Nok en gang, takk til tannvernet, og vi oppfordrer 3. årskull til å møte tallrikt frem på vårens seminar.

Jan.

BRIDGE

ved

Ved Jon og Raggan

BRYLCREME COMPANI'S årlige kjøp gikk av staben på Dyna fyr i sommervarmen. Det var 4 par påmeldt og kjøppen gikk over vannflaten. Det var mange fete spill, men vi fant det forsvarlig bare å referere det utslags-givende.

Nivea gir:

♠ 5 3
♥ E D Kn
♦ E K D
♣ E K Kn 9 3

♠ K D 10 6
♥ K 10 9
♦ Kn 9 5
♣ 8 7 5

Nivea	
Vasselin	Oel
Spenol	

♠ 9 8 7 4 2
♥ 8 7 4
♦ 10 8 3
♣ D 2

♠ E Kn
♥ 6 5 3 2
♦ 7 6 4 2
♣ 10 6 4

Nivea åpnet med 2 kløver, Spenol slo av med 2 grand som Nivea høynet til 3. Spar K ble spilt ut og Spenol stakk med esset, og spilte så — som vi vel alle ville gjort i en slik situasjon — på at kløver dame satt hos Vasselin — 1 bet fordi finessen ikke gikk. Spenol var ikke misfornøyd han, tørka vekk luggen som i iveren var glidd ned på leppa og ventet på at bordet ved siden av skulle bli ferdige med samme spillet. Men da de var det ble

Spenol lang i trynet, så lang at ikke luggen rakk til nesa engang.

Ved det andre bordet hvor kompissene til Vasselin og Oel satt Nord/Syd åpnet Nord med 1 kløver. Spenol var lettsindig nok til å si 1 grand, og så var veien kort til lille momp i grand. Det kan ingen fortenke Nord i når han får lyd fra makker.

I denne kontrakten hjelper det naturligvis ikke med en kløverfinesse for det kan toppen gi 10 stikk (vi ser bort fra at hjerter Konge sitter single hos motparten). Skal Syd vinne må han knipe to ganger i hjerter og da trenger han en innkomst til på hånden og den kan han bare få hvis kløver dame sitter singel eller double. Altså hjerter finesse i annet stikk, fulgt av ess og konge i kløver og da denne er tatt, spilte Syd 3 ganger ruter hvorved han fikk alle 13 stikkene. Det er cremesits og fett med flaks, sa han selv, og Spenol var ikke sen om å fortære barskapet.

Oppgave

♠ E K D Kn x
♥ E x x x x
♦ D x
♣ x

N	
V	Ø
S	

♠ 10 x x
♥ D
♦ E B
♣ E x x x x x x

Vest spiller 6 spar, og Nord spiller hjerter ut. Syd stikker bordets dame med kongen og Vest tar stikket med esset. Hvilket kort skal spilles i

2. stikk
3. stikk
4. stikk
5. stikk

- En kløver til esset.
- En liten kløver til trumf.
- En ruter til esset.
- Enda en kløver som trumfes høyt.

Spilleren skal bevare en liten trumf hjemme så kan han nemlig trekke trumf og ende på bordet hvorved han vinner sin kontrakt hvis de sorte fargene sitter 3—2.

Økonomisk trygghet i takt med tiden

AKTUELT FOR TANNLEGESTUDENTER:

- Fagulykkesforsikring (invaliditet/dødsfall)**
- Studenthybelforsikring (personlig garderobe og løsøre)**
- Motorvogn (ansvar, brann og tyveri for eldre biler.
For nyere biler bør dekkes kasko)**
- Ansvar som tannlege (siste termin)**
- Kombinert hjemforsikring (egen leilighet/eget bo)**
- Reiseforsikring**

For ferdige tannleger dekker vi kontorforsikring, brannavbrudd og andre spesielle forsikringer. Litt tidlig kanskje — men godt å vite.

Har du spørsmål? Ring distriktssjef Cato Torp, NKP A/S, **telefon 337680**, som kan forsikring og som gjerne veileder deg.

Eller ta kontakt med oss direkte.



a.s Haugesund Sjø
FORSIKRINGSSELSKAP

Speil & Sonde

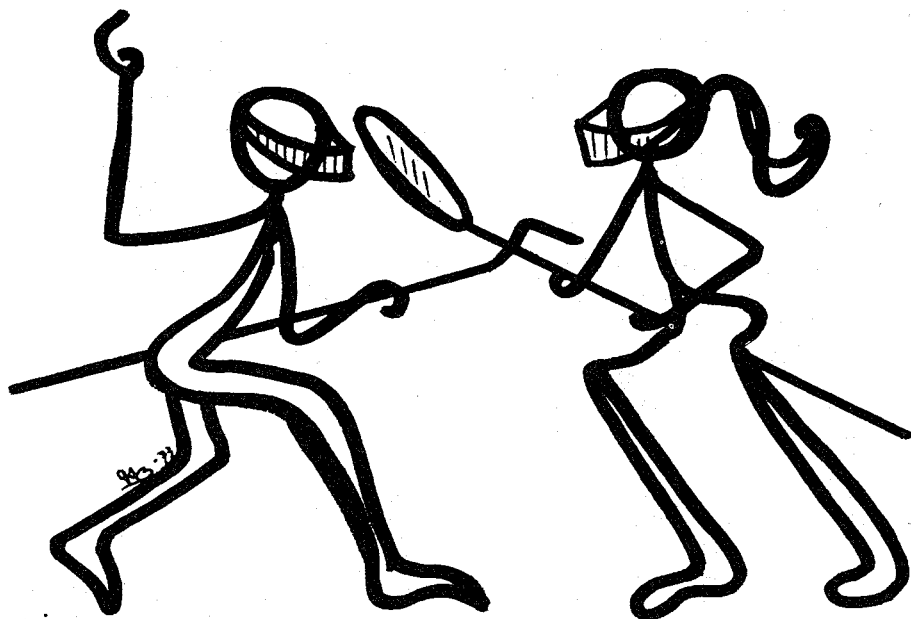

13. termin.

KLINIKK FOR ORALKIRURGI OG ORAL MEDISIN

DET ODONTOLOGISKE FAKULTET

Universitetet i Oslo
Geitmyrsvn. 71, Oslo 4
Telefon 152590

Hvis dere tror at jeg skriver dette på en reseptblokk på kirurgen (sitter på blokken og dingler med beina) så har dere ikke feil. Espen sitter bortafor og ser sløv ut.

Hjælp, Haanæs tok bort blokken, jeg faller!! Kirurgen er en god venn som klapper deg på skulder'n og forteller en god vits en gang iblant. Oh hadde bare hele skolen vært som kirurgen! Men vi kunne trengt en liten bussladning med Lørenskogsekstraksjoner av og til, ja. Ingen vil skrive om vårt kull, så derfor skriver jeg om vår gruppe hvis jeg har lyst. Gorm har fått et barn som er en pike som ikke har noe navn ennå enda svigermor har mange gode forslag. Haftun skulle få en flaske

rødvin av Skjelbred hvis han fikk dry socket etter 8-ern sin. (Turte han ikke stille en whisky?) Det så bra ut en stund (Haftun hadde både vondt og dårlig smak i munnen), men smertene var borte plutselig i dag. Bente er snart i farta med sin egen bil — sølvgrå Fiat! Gratulerer! Kapadia har også fått tak i en bra bil, visst, etter mange anstrengelser.

På venteliste B har vi satt noen som ellers får mye omtale. Derfor får dere egentlig ikke vite før neste gang (i fall stoffmangel) at Menzoni har kjøpt seg Merce (Mærse, b . . .) at Nigard har kjøpt seg Menzonis gamle b . . ., at Susanne frykter at Joakim har agenesi av en 02-er. Videre får det vente med nærmere beskrivelse av siste-års-stresset til seinere, og den endelige oppsummering av de som ikke har tenkt å stå på krava dette året. Arne Loven hadde i farta en morsom historie om da han skulle slipe et lite mesialt opplegg og endte med å ta pasienten på endo. Men nå får det være nok, nå går jeg på Flåklypa grand prix.

Ingrid.

10. termin.

Overdrivelse å påstå at vi kom stormende tilbake fra ferien fulle av pågangsmot og arbeidslyst, — men tilbake kom vi i alle fall: fra Island (med og uten matforgiftning), fra Polen (populært feriemål for flere), fra Østerrike og Bretagne, fra Kirkenes og fra Jotunheimen. Marthe har guidet amerikanske speidergutter på Vestlandet, Espen & Stein har igjen vært snille barnehageonkler. Glemmes må heller ikke den store folkevandringen sør-over, nærmere bestemt til Kristiansand, hvor snekka til Jan har fraktet atskillige % av kullet medlemmer opp og ned langs kysten. — I det hele tatt ferie — og gjøremål har vært mange og varierte.

Vel tilbake er det bare å konstatere at nå skjer det noe på «personlig»-fronten. Alt avkommet som ankom i vinter vokser seg store og vakre. Frk. Gade jr. er allerede framvist i kantina, mødrene Solås og Dahl Hvattum er også observert. Øvrige avleggere er ennå usett, men ryktene beretter hver og en av dem er typiske prakteksemplarer. Også har Dagfinn og Nutte ringforlova seg (ikke den store overraskelsen, men —). Ragnvald og Turid har jumpet inn i den lykkelige ektestand, og før dette går i trykken har nok også Kristi og Ole blitt revet med i skredet. «Vi gratulerer» — osv. — og synger: neste-par-ut!

Bedre klinikere ble vi visst ikke av å feriere. Problemene er som de var. — Hvorfor kommer ikke pasientene når de har fått beskjed? Den med dårlig ånde er liksom så utslitt, men man spør seg!

Fint å begynne på kirurgen, mener høstens utvalgte gruppe; spennende, interessant — og til og med gøy iblant.

Entusiasmen er ikke fullt så overveldende når det gjelder kjeve-orten. *Egne* pasienter var straks noe annet enn forholdsvis uskyldige kontroll-sådanne. Vel er vi blitt drevne løgnhalsler med tilløp til pokerfjes i løpet av vår ennå unge kliniker-karriere, men *hva* svarer man egentlig til mammas håpefulle «vil behandlingen ta lang tid» og podens «må jæ ha kjettingær på tenna, eller?» når man ikke med sin beste vilje greier se hva slags malokklusjon poden opptrer med, engang —? Ro-ro-til-fiskeskjær — —

På barneavdelinga foregår stadig anskuelighetsundervisning i tema «hvordan at perfe til pulpa». Samtidig blir stadig fler stadig mer klar over at sjøl Titten Tei og Karius og Baktus kommer sørgelig til kort overfor dagens bestemte oppvoksende slekt når den først har bestemt seg for å knipe munnen sammen i to stive klokketimer. Vi undrer: «Änglar, finns dom?»

Andre relativt ukjente begrep, sånn apropos: fritid — fritidsproblemer; — stikkord i den forbindelse: 6. november — farmakologi. Men så slipper vi jo å kjede oss, pluss at vi ganske sikkert blir forskånet fra «alt ondt» — også dette 4. året på skolen (jfr. teorien: ledig-gang er roten — osv.). — Og vi er alle sterke i troen på et liv etter eksamen!

7. termin.

Etter en lang og for de flestes vedkommende slitsom sommerferie, var det deilig å falle til ro med skolegangen igjen (?), først med to ukers mikrobiologikurs på Blindern, etterpå på labene. Mikrobiologikurset var en fin og rolig start, og de fleste boltret seg i meningokokker og gonokokker med stor interesse. Jonsen satte en spiss på kurset (når han ikke var ute og smugrøykte), med sine tørrvittige kommentarer og stadige omkved når han tittet i mikroskopene: «dette var da jævli rart». På labene traff vi igjen de samme ansiktene som før. Gipssølet og småpratning på demonstrasjonene mellom ekteparet Rossow fortsetter på plate. På krone-bro strevde de forleden voldsomt med Kerr, og Øilo har sitt arrogante vesen i behold. På kons. prøver Skjorland så godt han kan å skremme vettet av studentene med presise klokkeslett og tettpakket program for kommende uker. Morgenfuglene på kullet får fremdeles glede av Koppangs tirsdagskåserier. Han fortsetter med sine «små sidesprang», men har begynt å ta bitte litte grann feil av okey og okay.

De fleste hadde kommet seg noenlunde hel-skinnet gjennom ferien med jobbing (for å finansiere utenlandske kjærlighetsforhold?) og sydenturer (var for varmt her hjemme). I Amerika var vi også godt representert i løpet

av ferien. Mette G. hadde derimot gått i fjellet og er blitt enda mer energisk enn før.

Vi savner Erling som har funnet ut at selkapsdans (og partner?) frister mer enn skolen, og Einar Bjart som for tiden oppholder seg i Afganistan. Jhohnh har vært på Kreta og konstantert at alt står bare bra til med vår oppdagelsesreisende, og det tror vi nok etter bildene å dømme. Elisabeth forsvant for godt etter noen dager, synd. Til gjengjeld har vi fått to nye innslag — en ny Elisabeth som tar knekken på alle på plate med sine tekniker-kunnskaper, men som er en god støtte med sin hjelpsomhet, og Sven Erik som i begynnelsen ble tatt for å være en noe forandret Erling.

Som vanlig startet høsten med gode forsetter. Den ene etter den andre observeres i treningstøy; sistemann ut var Bente i tettsittende blå krepbukser. Jostein S. og Bjørn E. m.fl. har sluttet å røyke. — Vi får se om det holder når eksamen begynner å nærme seg. M.h.t. trimming, Knut er observert i Frognerstrøket om morgenen, «Trener før skoletid, og skifter på det offentlige toalett, påstår han. Den var vel litt drøy, Knut. Du virket mer forelsket enn andpusten.

Rebus-løp har vi hatt, arrangert av Ulf. Bjørn B.L. gjorde en kjempetabbe; kjørte med klampen i bønn og satte seg selv og sine passasjerer i livsfare for å bruke kortest mulig tid, og så var det kilometertallet som telte!

Blæsten har kommet godt i gang med øvingen, flesteparten fra 3. året, og nå med egen dirigent! Dessuten er vi så godt representert i O.F., at det er fare for at vi snart kommer til å overta ledelsen på hele skolen.

Nå er vi også blitt store nok til å få plass på studentbyene, og hele banden er snart samlet på Sogn eller Kringsjø. Merete, den mest energiske av alle søkere, har også fått innpass, og trives «kjøle» bra.

Nytt på kjærlighetsfronten: Hilde M. og Jens Otto har inngått den ekteskapelige pakt (ikke med hverandre). Gratulerer! Hilde ser allerede ut som den fødte husmor, handler purreløk og oster så auditoriet stinker, mens Jens Otto har ikke gitt slipp på bridgen til tross for sine plikter som husfar. Hvem blir deres etterkommere, Lise og Henrik? Det er mistenkelig hvor opptatt Lise har vært med

oppussing av leilighet den siste tiden. Harald, en mer erfaren ektemann, kan stolt fortelle at Erik Snorre er begynt å snakke, bare 4½ mndr. gammel. Han kan si aguk (=agurk ÷ r) og hei.

Vi ønsker alle gifte og ugifte et godt høstsemester.

4. termin.

For en lettelse det var å riste av seg pyggstempelet og strekke seg opp i den fulle anatomiske høyde. Fint var det også at Ali og Mohammed og Akmed og alle de andre gutta lå klar i skoer hos Kortoe allerede ved seriestart. Ingenting er som å bli kjent med arbeidskameratene fra første øyeblikk.

I skrivende stund har akkurat SV brukket ryggen, og Berit Ås og Berge Furre må se seg om etter et kollektivbruk oppe i Finnmark sammen med Geir Skorpen & Co. Vi mer moderate (og vel så det) her på Blindern, ser nå lengselsfullt frem til Stortingsvalget 1977, der kanskje skjebnen for oss tannleger kommer til å ligge. Evt. sosialisering av tannlegesvesenet vil sikkert ikke bli noen større suksess her i Norge enn det har blitt i Sverige. En fri og uavhengig praksis er og blir det beste både for pasientene og for oss.

Pyggen i år ser ut til å ha et meget bra utvalg av søte små — — —, og i et langt større antall enn vårt kull. Kunne bare flere møte opp på kjellerfestene o.l.; ingen av oss på de eldre kullene biter (uten tillatelse).

Bridgebordet er igjen okkupert for felles gleder. En stk. bridgekveld m/etterfølgende nattklubb-besøk er også vellykket rodd i havn. Nytt opptak i klubben er Storm Hansen, som med glimrende og dristig spill skaffet seg fast plass. Undertegnede og Fjellanger ble bortvist fra kortbordet grunnet problemer med å oppfatte meldingene. Protest er innlagt.

Vi mannlige har dessuten vært i Kongens klær i sommer. Stort sett var vi vel fornøyde med Kristiansand og Stavanger, mens Lista var som vi sa på forhånd et meget tvilsomt sted. Men det var da også de som trang å slipe seg mest som ble forvist dit.

Vi innbyr til

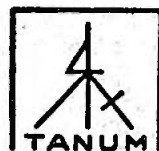

VÅR ODONTOLOGISKE AVDELING

Norges eneste i sitt slag

Vi har i årrekker betjent odontologstudentenes behov for litteratur. Vår avdeling for Medisin og Odontologi er en av Europas mest rikholdige.

Kom til Karl Johan — vi har bøkene — og tilbyr full service — samt 10% studentrabatt.

Tanum  Det STORE
Boksentret
på Karl Johan

Synd er det at Roald, Gude, Slåttelid, Per Ness, Holo o.l. har blitt borte. Men for oss blir det en fordel når vi skal begynne i Myra.

Vi får runde av denne første Speil & Sonde for i år uten noe mer sladder; godbitene er gjemt til neste nummer. Da får vi sette opp i skikkelig tabellform hva som har skjedd i sommer, hva som skjer og med hvem.

Dra frem leppene og smil til høsten.

Helge.

PYGGEN

dette er en programmert tekst sett deg behagelig tilbake i go'stolen og fyll ut (snu) og etter 2—3 timers intens utfyllingsaktivitet vil du vite kanskje enda mindre om emnet enn de gjør nå for 25/9 var vi på omvisning i oslo med eldre tannlegestudenter og første stopp var holmenkollen og der solgte de ikke ... men neste «pro» var frøgnersetere og der solgte de ... alle de gamle tannlegestudentene som vet alt kjøpte mye ... og så gjorde vi det også vi lærer fort for så dro vi til tannlegenes hus og der fikk vi middag med ... til og det var godt men så blei vi guidet til kjelleren og der kunne man kjøpe ... og ... og alle de veldig gamle tannlegestudentene kjøpte veldig mye ... og ... og så gjorde vi det også vi lærer fort men nå er allerede det første tannlegepyggstudent-barnet døpt i ullern kirke men jeg vet ikke hva faren heter eller barnet for den saks skyld og ingen andre vet det heller for jeg har spurt men døpt er det og snart skal også vi vite alt om alle for nå kommer alle de gode bildene av pyggstudentene opp på en tavle med navnene under og da så men en lørdag var det pyggfest for alle dro plutselig til nordmarka og begynte å gå innover sammen med to eldre studenter og ved første «rast» halte de fram en 10-liters plastkanne og litt senere når den første blei så lett så lett så halte de fram ei til og det blei mange raster veldig mange for noen og vi fikk høre dikt fra telemark og de er jo skjønnne men de fleste fant veien for vi gikk jo i flokk men ikke alle fant den med en gang men de fant den til slutt og sånn og da vi kom fram fikk vi rein ... og blei puffa gjennom mørke rom og havna på loftet for der kunne vi kjøpe så mye ... vi ville

og det gjorde vi for nå hadde vi endelig lært det og det fort men seinere ble hyttestyret båret opp på loftet og i seng for pyggene mente de burde legge seg for de sprutet ... på peisen og på oss og på hverandre men de ville ikke legge seg og vi måtte slepe dem opp flere ganger før de forstod at de måtte gi seg og da gav de seg og det er enormt morsomt å skrive sladrespalte for pyggen for vi vet alle navnene på hverandre og kjenner hverandre så godt for en av strøm av nye impulser slår oss i dørken hver eneste dag og vi har full oversikt over alt men en ting vil jeg si til alle de veldig gamle studentene for det har jeg inntrykk av at de er opptatt av og derfor avslører jeg her og nå det faktum at ca. 100 % valgte ... til maten på tannlegenes hus den gangen og vi skal nok klare oss etter hvert for vi lærer fort men men ...

TP-senior.

Velkommen til ny og forhåpentligvis lærerik kamp. Etter en velfortjent ferie kastet alle seg ut i arbeidet med iver og fulle av energi!!!!

Energien er jammen nødvendig i disse dager, for i oktober braker det løs igjen med eksamen i patologi.

Feriemelding fra de nye seniorer: To ekteskap inngått, ingen vet hvor mange planlagt. Vi har vært spredd rundt i verden og opplevd en masse. Litt misnøye blant våre nordboere som nesten ikke har sett sola.

Rett etter ferien fulgte vi opp tradisjonen med å ha fest for de nye juniorer. Mange pizzaer og flytende varer ble fordøyd, samtidig som praten gikk om vår erfaring som juniorer og alt mulig annet.

Ettersom vi nå er blitt seniorer har vi også fått tjeneste på forskjellige institusjoner. Det er litt vanskelig å gjøre seg opp noen mening etter så få ganger ute, men behovet for tannpleiebehandling synes å være stort, så vi får gå på med godt mot. . .

TP-junior.

Et nytt skoleår er begynt, og nå vil vi junior-tannpleiere gi et lite livstegn fra oss. Vi holder til på rom 146, for tiden, og svetter over kjemi

og tannmorfologi. Det er riktignok ikke alle som svetter like mye, for tidligere KS-er er enda litt ovenpå — for dem er dette kjent stoff! Denne litt overlegne holdning dabber vel av om ikke så lenge, så hvis noen skulle kjenne svettelukt fra rom 146, så er grunnen klar.

Ellers så kommer vi 18 fra forskjellige kanter av landet. Bare 4 av oss er Oslo-jenter, og det sier jo litt om hvor nyansert buketten vi

utgjør er. Alderen ligger mellom 20—30 år. Noen av oss er gift eller forlovet, mens andre er åpne for det frie marked.

Det generelle inntrykk klassen har av skolen som sådan, er positivt, og vi håper å få et godt samarbeide med Studenter, senior tannpleiere og KS-er når vi kommer på klinik-kene.

Takk til seniorene for en koselig pizzaorgie.

Hilsen junior-tannpleierne.

INTENSIV

DEN SVEITSISKE KVALITETSDIAMANT

med den ideelle korning av diamantbelegg:

- Sliper **grovt** nok til at arbeidet går raskt fra hånden
- Sliper **fint** nok så etterpuss av preparering sjelden er nødvendig

Dobbelt belegg på alle hjørner og overganger

GOLDEN SET spesielt for composit-materialer

Be om formkart.

A/S Dental-forsyningen

DENTAL DEPOT, Postboks 9021, Vaterland, Oslo 1

RIS
TIL

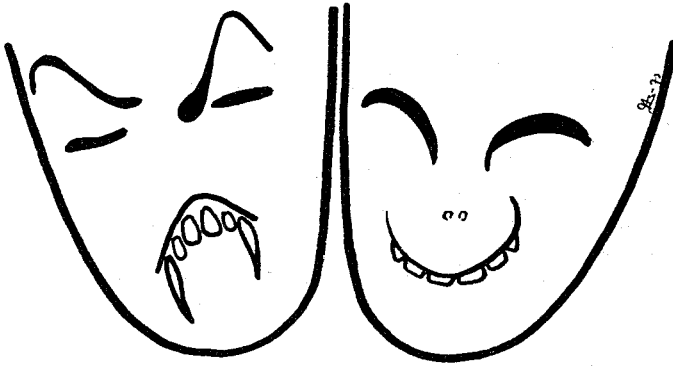

ROS
TIL

- Blæsten som feiret det med å bli drita etterpå.
- mottakstasjonen for dårlig service.
- pyggen som bar hyttestyret opp på loftet.
- sure og slitne dusjer på Blindern, — mange hybelboere trenger dem.
- knirkende eksamensvakter.
- klinikker nesten uten kjevhendtuniter.
- sigarettrokerne på Blindern som bruker tekoppene til askebeger.
- Blæsten som spilte offentlig (på Røa) edru for første gang.
- Larby, som alltid hjelper studentene når det trengs.
- Hans Preus for hans spesielle gestikule-ring når han synger «Gamla fria låter».
- de uunnværlige damene på protetikk.
- Jokstad som ordnet studenttelefon på Blindern.
- alle mammaene og pappaene i 4. termin (hilsen Pyggen).
- Mette på kjeveorten.
- orden i Kiældereren. (Hilsen vaktene.)

NOS-rapport

NOS er en klikk som består av et menneske fra hver av tannlegeskolene i Norden. Disse holder møter 2—3 ganger i året for å feste og prate tull, for så å reise tilbake med en masse papirer som siden aldri blir lest. Eller bare virket det slik?

Hvem vet at Nordisk Odontologisk Studentråd er den eneste fellesorganisasjon tannlegestudentene har i Norden? Egentlig kan man ikke kalle NOS for en organisasjon. NOS består nemlig av en eller flere representanter fra studentutvalgene ved alle tannlegehøyskolene i Norden. Man kan således si at NOS' vedtak, er et syn *alle* studentforeninger står bak. Om man derfor kan skille mellom en organisasjon, og en koalisjon, er man langt på vei til å fastslå NOS' status som organ for tannlegestudentene.

At det er de aller fleste tannlegestuderter i de Nordiske land som står bak NOS' oppfatning av enkelte problemer, er grunnen til at NOS' syn spiller en ikke ubetydelig rolle i SOF (Fellesorganisasjon for svenske tannlegestuderter), eller i DOF (Tilsvarende organisasjon i Danmark), eller i FOF (likeens i Finland), eller i Nordisk Dekankonvent, osv.

Som alle koalisasjoner arbeider NOS for et felles mål. NOS' formålsparagraf er «å fremme kontakten mellom nordens tannlegestuderter, å fremme en stipendiat-utveksling, å behandle undervisnings- og studentsosiale problemer, samt andre spørsmål av felles interesse». I Norden har tannlegene fri rett til å arbeide over alt, og derfor er det ønskelig at vår utdannelse er så lik som mulig.

Fra Århus ble det i sommer reist spørsmål om det var nok å sette opp disse mål. Studentorganisasjonen mente NOS måtte sette opp en plattform for det videre arbeidet, om NOS i det hele tatt skulle ha noen eksistensberettigelse.

Årets sommerkongress ble avholdt i Bergen 17.—24. august. Dessverre ble det til slutt bare en delegat fra Oslo. Møtevirksomheten på kongressen ble nemlig karakterisert som en av de mest effektive på lang tid. Det ble i løpet av 5 dager avsatt 32 timer til informasjon og diskusjon.

Kongressen i Bergen begynte offisielt søndag kveld, med mottagelse i «Klubben» et tilsvarende lokale som «Kiælderren». Hele etablissementet bestod av en bar, et dansegulv, og ca. 6 bord. Lite, men hyggelig. I motsetning til Kiælderren lå Klubben i kjelleren i det Kliniske institutt. Klubben var forøvrig åpen for alle tannlegestuderter under kongressen. (2 uker før skoleens begynnelse.)

Møtene ble holdt i et seminarrom i det Kliniske institutt. Første dag ble hovedsakelig viet prosedyrepunktene. Det kan nevnes at København stilte hele 6 representanter, mens Gøteborg gjorde det helt store også denne gangen. Nemlig å melde på deltakere som aldri møtte opp på togstasjonen (jfr. NOS-ballen i mai). Avtreddende generalsekretær A. Westmark og informasjonssekretær N. Dahl, begge fra Umeå, takket for seg. Ny generalsekretær ble Bodil Vinther, og informasjonssekretær Wenche Knudsen, begge fra København. Videre ble vårkongressen lagt til København, og NOS-ballen til, av alle steder, Åbo. (Det er ikke på Island, men i Finland.) Interesserte bør melde seg til NOS-repr. D. Nilsen (4. term.).

Tirsdagen ble det stort sett bare gjennomgått informasjonspunkter. Terminrapportene ble gjennomgått, likeens rapport fra riksföreningene i S. DK og F., presidiets rapport foruten rapport fra NOS-ballen. (Interesserte kan lese dette på SU-kontoret.) Kl. 11.00 var det omvisning på tannlegehøyskolen. Med min ringe viten om klinikker,

skjønte jeg så og si det man kunne vente av en pygg. Skal jeg være ærlig var ikke min forståelse så stor under Gilhus-Moe's gjesteforelesning heller. Baalsrud glemte visst å komme inn på bihulen de første 3 terminer av studiet.

Om kvelden dro deltakerne ut til OF's hytte. (For de som er kjente i Bergen kan nevnes at den ligger 500 m fra Totland busstasjon, rett ved siden av Fanaløypen.) Hytten var forholdsvis stor. Ca. 180 m². (Vår hytte er til sammenlikning 70 m².) Merkelig nok var interessen for hyttebesøk mindre enn hos oss. Mulig det var hyttens størrelse. Onsdag ble viet til sightseeing av Bergen omegn. Det regnet én dag under hele kongressens varighet. Unødvendig å fortelle hvilken.

Torsdagen fortsatte vi med diskusjons- og informasjonspunktene. Det ble orientert om ergonomien's status ved de forskjellige skoler. Hørtes ut som om Malmø anså ergonomien som meget vesentlig. Ca. 30 timers forelesning ble viet dette emnet i løpet av pre-klinikken.

Danmarks situasjon i EF ble diskutert, sett fra et tannhelsemessig synspunkt. Da loven om fri etableringsrett for tannleger innen EF vil tre i kraft, vil undervisningen i Danmark muligens bli standardisert med undervisningen i de øvrige EF-land. Danskene har fått IADS til å skrive et brev hvor de mener studentene i DK bør få forhandlingsrett i diverse institusjoner, slik at disse kan kontrollere at ikke standarden av tannlegestudiet synker. Her finnes en rekke institusjoner som ble omtalt, noe jeg ikke skal komme videre inn på.

Etter oppfordring fra studentforeningen i Århus ble det påbegynt en diskusjon om NOS' fremtid, mål, og mening. Etter gruppediskusjoner ble de forskjellige synspunkter diskutert i plenum. Foruten en rekke konkrete forslag ble det vedtatt at NOS skal lage en undersøkelse via utsendte spørreskjemaer til siste års uteksaminerte tannleger og siste års studerende tannlegestudenter. Formålet av undersøkelsen var 1) En evaluering av tannlegeutdannelse innhold, og relasjon mellom de enkelte fag 2) Undersøke holdningen hos studentene før utdannelsens påbegynnelse, samt hos de ferdige kandidater, til deres faglige virke. Forhåpentlig vil spørre-



skjemaene være klare til gjennomgåelse på neste kongress, slik at den kan sendes ut i april/mai.

Fra Sverige ble det orientert om et påtenkt lovforslag som nettopp hadde fremkommet. For oss best kjent som lov om pliktjeneste. Det var stor argumentasjon om denne AT-tjänst (Allmenn tjänstgöring). Svenskene var redd de ikke ville få noen som helst innflytelse over hvor man ble sendt, og at man derfor burde ta avstand fra denne form for «krenkelse av den personlige frihet. Danskene derimot var av den oppfatning at tvangsflytting var OK, sålenge det var behov for tannlege ved tilflytningstedet. Det kan kanskje være vanskelig for en danske å forestille seg å bli forflyttet fra sør til nord-Sverige, en strekning som tilsvarer avstanden København—Roma.

Det store og det glupe-Sosial-el. Samfunnsodontologien, ble diskutert opp og ned av stolpene, uten at man kom til enighet om hverken det ene eller det andre. NOS' sakyndige på dette området, Anne Marie Holm fra København, orienterte om utgivne bøker og kompendier, samt tidligere avholdne seminarer i samfunnsodontologi. Det virket som om samfunnsodontologien ikke lenger ble ansett som et fag, men som en holdning tannlegestudenten skulle ha ved studiets avslutning. Derav fulgte en diskusjon om praktisk administrasjon skulle falle inn under begrepet. På forhånd hadde Prof. Heløe, Oslo, sendt et brev til NOS, hvor han ønsket et debatterne til Nordisk seminar i samfunnsodontologi, som forhåpentligvis skal avholdes i løpet av dette studieåret.

Det neste gruppediskusjonsemnet var tannpleiens målsetning i vårt, og i fremtidens, samfunn. Århus hadde laget et meget godt kompendium om dette emnet. Det ble vurdert om NOS skulle benytte seg av disse punktene som plattform for sitt videre arbeide. Det ble vedtatt at hver delegat skulle ta skrivet med tilbake for å la de respektive stud.foreninger gjennomgå dette. Det vil føre for langt å gå igjennom dette skrivet, så emnet vil bli viet en egen artikkel i neste nummer av TT.

Av de sosiale arrangementer var besøk på Hansa Bryggeri meget populært. Bryggeriet ble benyttet som oppvarmingssted før ølstafetten, som gikk senere på kvelden. Dessverre greide ikke Oslo å kopiere fjorårets bedrift,

da Per K. Sundnes vant ølstafetten. Slått i finalen av Københavns Johnny Bøg. Reke-aften m/tilbehør var også meget populært. Videre var det meningen lørdagen skulle vært avsatt til fotball, men p.g.a. den hektiske møtevirksomheten, og kvinneflertall, ble dette kuttet ut til fordel for samfunnsodontologien.

Lørdagskvelden ble avslutning på ballet. Ørret på Tracteurstedet, tur til Fløien og fest i «Club Alrek» til lyse morgentimer. Joda, de kunne det bergenserne.

NOS repr.: Dagfinn Nilsen, 4. term.

IADS repr.: Asbjørn Jokstad, 4. term.

Tillitsmenn i OF høsten 1975:

Formann:	Lars Rehn
Viseformann:	Arndt Grønstedt
Sekretær:	Hans Kjernli
Hovedkasserer:	Ulf Broch
Vertskap:	Anne Skaare/Espen Holager
PR-sjef:	Hans Preus
Kiældermester:	Gunnar Svendsen
Innkjøpsjef:	Ole Øiestad
Hyttesjef:	Berit Skei
Kapellmester:	Gorm Kindblad
Idrettsoppmann:	Jostein Denstad
Redaktør TT:	Mette Bjørner/Gilhus
Forretn.fører TT:	Knut Gaaskjolen
Form. stud.utv.:	Petter Gotteberg
NOS-kontakt:	Dagfinn Nilsen
IADS-kontakt:	Asbjørn Jokstad

HYTTENYTT



Vel møtt til et nytt skoleår, og forhåpentlig, et nytt hytteår. Vi ønsker alle hjertelig velkommen og håper at dere vil være flittige hyttegåere i året som kommer. Det er dårlig at besøkstallet i helgene ligger på bare 8—10 (og knapt nok det) når skolen har over 400 elever.

Vi håper særlig at pyggen, både de som var på pyggfest, og resten av kullet, vil bli flittige hyttegåere i fremtiden. KS'er og tannpleiere glimrer med sitt fravær. Vi oppfordrer dere nok en gang til å benytte hytta og det fine tilbudet den er. Dere er hjertelig velkommen!

Av nyheter på hytta kan nevnes at vi har fått ny komfyr med stekeovn. Så alle slags kulinariske utskielser skulle nå være mulig.

Dessverre har pumpa gått i stykker — igjen. Men vi håper at vi skal få den i gang om ikke så alt for lenge.

For de som ikke vet hvor hytta ligger, så er det altså i NORDMARKA, nord for BLANK-

VANN. Man kommer dit ved enten å ta buss fra GRØNLAND til Sørkedalen skole og gå derfra (ca. 1 times tur), eller ved å gå fra Sognsvann forbi Ullevålsæter. Det står skilt merket BLANKVANN langs veien.

Det er synd at så mange skal gå glipp av det fine miljøet vi har på hytta. Gitarspilling, dansing, samt kortspill og deilige vafler pleier å være faste innslag. Altså litt for enhver smak. Det er fint å kunne sitte i ro og fred å prate uten stadig å måtte passe klokka for at ikke forelesning, kurs, osv. skal gå en forbi.

Vel, vel nok om det. Men altså — vel møtt på hytta i høst!!!

Hyttestyret.

Slikt kan skje:

En tannlege skulle trekke ut en melketann på en liten pike. Selve uttrekningen overlot han til en assistent.

Denne trakk ved en feiltagelse ut en av barnets permanente fortenner. Da tannlegen ikke hadde gitt sin assistent tilstrekkelig instruksjon, ble han ansett ansvarlig for skaden. Selskapet ydet erstatning.

Overlat heller risikoen til oss!

TA en ANSVARSFORSIKRING I

Storebrand-Idun

GRUPPEN

Telefon 42 18 70

FRA STUDENTUTVALGET



Opptakskomiteén:

Etter at Frode Neegaard før sommerferien trakk seg som studentrepresentant i «Opptakskomiteén», utpekte SU Odd A. Mentzoni til ny representant. Han har dermed deltatt under behandlingen av opptaket av nye studenter i sommer, og kommer til å sitte i komiteén til jul.

Forslag om retningslinjer for godtgjørelse for studenttillitsverv:

På fakultetsstyremøte 21. mai ble det besluttet å nedsette et utvalg med oppgave å utarbeide en fakultetsuttalelse om retningslinjer angående eventuell godtgjørelse for studenttillitsverv.

Førsteamanuensis Nils Jacobsen og universitetslektor Kjellrun Baalsrud ble oppnevnt på møtet. — Carsten Aas ble senere oppnevnt av SU som studentrepresentant i utvalget. Det var allmenn enighet innen SU om at godtgjørelse for tillitsverv kun burde være aktuelt som kompensasjon for tapt arbeidsfortjeneste. I praksis vil det si at det bare er studentrepresentantjobben i «Opptakskomiteén» som kvalifiserer for godtgjørelse på vårt fakultet. — Fakultetsutvalget har i høst kommet frem til samme konklusjon som SU, og senere er dette blitt godkjent i fakultetsstyret.

Program for høstterminen:

Noen konkret terminliste foreligger ikke, men jeg skal kort nevne *noen* saker vi vil arbeide med utover.

Akkurat nå er vi i gang med å utarbeide et rundskriv til fylkestannlegene, der målet

er å få klarlagt ansettelseskriteriene i den offentlige tannpleie. NOS foretok en liknende undersøkelse på skandinavisk basis i 1972—73, men mye er endret siden den gangen, derfor vårt utspill.

I forbindelse med det som populært betegnes vertikalisering av studiet, har vi tatt opp faget samfunnsodontologi til diskusjon, og da spesielt dets forum og plassering i studiet. Vi mener faget mer er en sak om holdning enn om eksamensrettet kunnskap, og at seminarer i den anledning er en bedre undervisningsform enn forelesninger.

En annen sak vi skal arbeide med er undervisningen i «praksis-administrasjon». Vi ønsker her at økonomiske aspekter vedrørende opprettelse og drift av privatpraksis skal integreres i større grad enn tilfellet er i dag.

Asbjørn Jokstad på 2. året har lansert en idé om en «internasjonal komité», der NOS-kontakten og en eventuell ny IADS-kontakt (vi er for tiden utmeldt av IADS) skal samarbeide, primært for å sette opp et utvekslingsprogram. SU vil diskutere saken, men noe definitivt kan neppe bestemmes før på hovedallmannamøtet i desember.

Møte med førsteårsstudentene:

SU vil holde et presentasjonsmøte med førsteårsstudentene i overgangen oktober/november. I den forbindelse vil vi dele ut «SU-inform» som skal inneholde en oversikt over alle komitéer, utvalg, råd etc. på fakultetet, samt arbeidsgangen i disse organene.

Per Gotteberg,
formann.

OF-RAPPORT

Et nytt semester har begynt med et nytt OF-styre. Et par nye styremedlemmer har kommet til, mens vi andre fortsetter, om enn i nye tillitsverv.

Av høstens program har vi hatt mottagelse av de nye studentene. Opplegget gikk omtrent prikkfritt takket være en god innsats fra styremedlemmene. Den tradisjonelle stilen med busstur, middag og samling i Kiælderens etterpå. Middagen ble arrangert av NKP i St. Apollonia.

De nye studentene domineres av kvinnelig flertall, noe som vi setter pris på her i huset. Det frisker opp, noe som også pyggfesten den 6/9 bar preg av. Også i år kan man si at pyggen svarte de oppmøtte prominente hyttegjengere, med å være smakfullt fulle, ifølge et referat fra en sliten OF-medarbeider, som hadde diverse tømmermenn å slåss med.

OF takker Berit Skei med hyttestyre for et bra arrangement.

Videre har vi arrangert et par fester i Kiælderens, den siste med et rebusløp, hvor det etter sigende deltok et stort antall biler. En-

kelte hevdet at rebusene var for vanskelige, da kun 7 stk. greide å løse alle. Pytt-pytt!

Vi kommer til å kjøre på for det meste med fester, da disse er mest populære. Andre arrangementer, filmaftener, diskusjoner, og endog visekvelder ser ut til å være mindre populære. Filmaftener samler ca. 10 stk., diskusjoner litt flere, og visekveldene samler, hvis de som opptrer er populære, bortimot 90 stk.

Rent økonomisk representerer slike aftener store tap for OF, da vi nå også må betale driftsutgifter for å holde Kiælderens åpen, og kassereren prøver å vri hodet sitt for å finne en løsning, men det ser dårlig ut. Og det er lite populært med for høye inngangspriser. Vi prøver så godt vi kan å holde disse nede. Vi fant dessverre at det var nødvendig å heve medlemskontingenten fra 20—30 kr. pr. år.

Nå står de tradisjonelle arrangementene for døren, og vi henstiller til folk om å slutte opp om disse, da det ligger en god del jobb bakom.

Den 24/10 avholdes Rockeaften (show) med kåring av skolens Rockekonge eventuelt dronning for de av jentene som måtte ønske å stille opp. Et skikkelig «Rock and roll»-band skal stå til disposisjon for deltakerne.

Og ikke å forglemme «Mastodontball» skal avholdes lørdag 29/11 i Oslo Militære Samfunn. Det er maks. 200 stk. som får være med, så det gjelder å skrive seg på tidlig.

Dessuten er det planer om gammaldanskveld, dersom Bjørn Forbord får ordnet opp. Visekveld(er) også; men vi savner aktører fra skolen som kan og vil spille/synge. De får si fra til oss. Vi kan nemlig ikke bare basere oss på krefter utenfra skolen. Det blir dessverre for dyrt, og billettprisene ville derfor bli urimelig høye for å få det hele til å bære seg.

Idrettsoppmannen har fotballkamper, friidrettsstevne og Myrastafett på lager, slik at de idrettslystne også skal få noe å henge fingrene i.

Med dette skulle det viktigste være sagt, og det er bare å ønske alle medstudenter et godt semester.

Appell: Støtt opp om OF, og bli medlem; og det fort!

Lars.

DC-SYSTEMET

EN RIKTIG OG RIMELIG LØSNING

Komplett utstyr for under 70.000 kroner

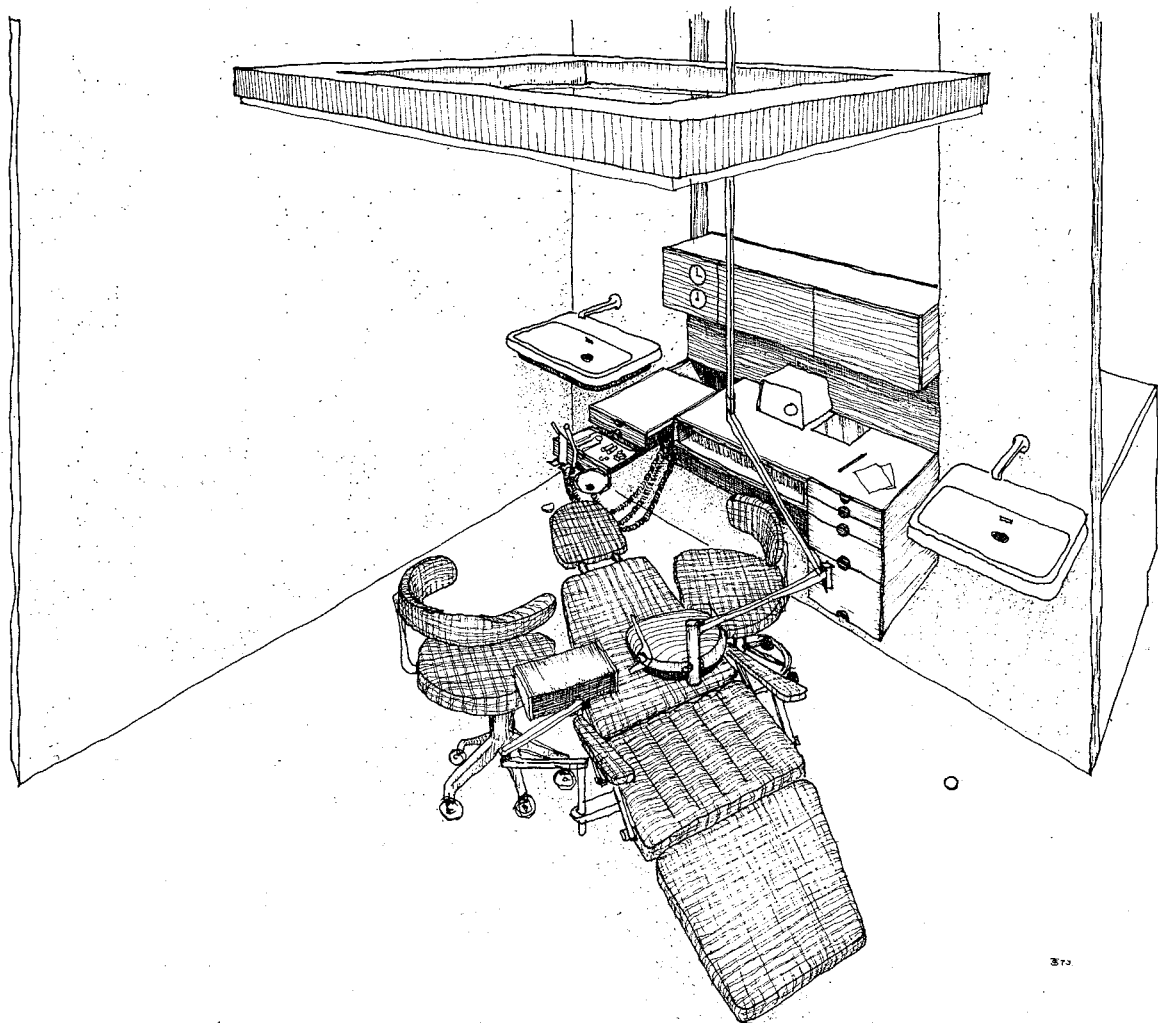

Be om pristilbud og utførlige opplysninger

DENTALCONSULT A.S

Eiganesv. 13, 4000 Stavanger, Tlf. (045) 24020

A.D.A.—Normert DENTALGULL

Med riktig struktur, gehalt og pris.

KAR-GULL med klar, vakker og riktig gullfarge.

ALFA Type A, mykt.

BETA » B, medium.

GAMMA » C, hårdt.

DELTA » D, ekstra hårdt.

KAR-GULL har varedeklarasjon og stemplet,
riktig gehalt.

KAR-GULL kan ikke sammenlignes med legeringer
med lavere eller ukjent gehalt.

KAR-GULL er billig! Bruk ikke gull med lav
gehalt — De sparer lite, men risikerer
meget.

KAR-GULL er norsk og har vært solgt av
dentaldepotene gjennom årrekker.

Vi kan daglig gi alle opplysninger om de stadige
prissvingninger i markedspriser for edelmetaller.

KA Rasmussen HAMAR A/S

GULL · SØLV · PLATINA

Postboks 295 — 2301 Hamar

Telefon 065 - 21 160



Over 60 år i tannlegens tjeneste!

Og sist – men ikke minst viktig –
vårt telefonnr. 24 88 13

Du er alltid velkommen til et
besøk i vår nye utstilling i

*Sørkedalsveien 257
Røa/Oslo 7
(500 m før Bogstad Camping)*

Her vil du finne det siste av
KaVo-utstyr og instrumenter.



- *for kvalitet og presisjon*

KaVo føres av de ledende
dental-depoter i Norge.

Representant
for Norge:

FINN B. RASMUSSEN A/S

Postboks 97,
ROA, OSLO 7